

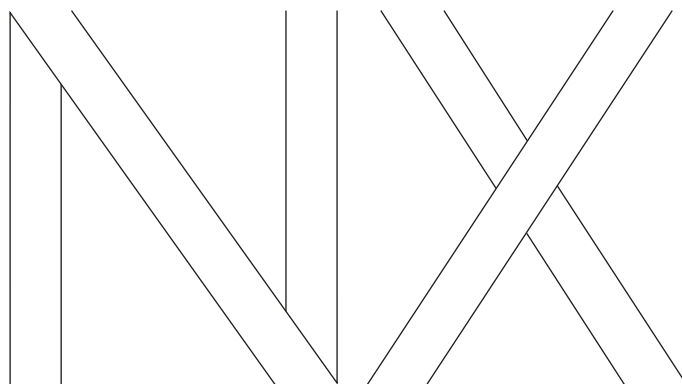

# DE VOLLEDIG NIEUWE NX

ZELFOPLADENDE HYBRIDE  
EN PLUG-IN HYBRIDE

 **LEXUS**  
EXPERIENCE AMAZING



Bij Lexus hebben we heel wat om trots op te zijn. Al meer dan 15 jaar een pionier en marktleider in de elektrificatie van luxewagens. Meer dan 2 miljoen zelfopladende hybrides van Lexus op de weg in elke uithoek van de wereld. Een compleet gamma geëlektrificeerde modellen die zich onderscheiden door hun verfijning, bewezen kwaliteit en bekroonde betrouwbaarheid. Dat zijn indrukwekkende feiten, maar voor Lexus zijn de prestaties meer dan alleen cijfers. En elektrificatie is meer dan louter batterijen en motoren. Het is de unieke kans om een nieuw soort rijplezier te creëren.

Als je van de menselijke ervaring het hoofdthema maakt, is er maar een vraag die ertoe doet: welk gevoel geven we u? Rijd gewoon met de nieuwe zelfopladende hybride NX 350h of de plug-in hybride NX 450h+ en u begrijpt meteen wat we bedoelen.

Dit is Lexus Electrified.





**01. VOOR EEN MEER VERFIJNDE  
INDRUK**  
Pagina's 04-05



**02. VOEL MEER OPWINDING**  
Pagina's 06-07



**03. VOEL MEER LUXE**  
Pagina's 08-11



**04. VOEL U MEER  
GERUSTGESTELD**  
Pagina's 12-13



**05. VOEL U MEER  
VERBONDEN**  
Pagina's 14-15



**06. VOEL MEER  
PIONIERSWERK**  
Pagina's 16-21



**07. MODELLEN**  
Pagina's 22-25



**08. UITRUSTINGSNIVEAUS**  
Pagina's 26-28



**09. FSPORT**  
Pagina 29



**10. UITRUSTING**  
Pagina's 30-33



**11. TECHNOLOGIE**  
Pagina's 34-42



**12. ACCESSOIRES**  
Pagina's 43-45



**13. KLEUREN**  
Pagina's 46-49



**14. UITRUSTING**  
Pagina's 50-55



**15. TECHNISCHE GEGEVENS**  
Pagina's 56-57



**16. VOEL U MEER  
GEWAARDEERD**  
Pagina's 58-59

# DESIGN DAT U KUNT VOELEN

**OPVALLENDE LOOKS VANBINNEN EN  
VANBUITEN MAKEN DE VOLLEDIG NIEUWE NX  
AANTREKKELIJKER DAN OOIT.**

Sensaties zijn standaard - en onmiddellijk beschikbaar - in de nieuwe middelgrote luxe-SUV NX. Zijn gedurfde en mooi geproportioneerde stijl, die wordt benadrukt door de gebeitelde voorzijde met het minutieus afgewerkte radiatorrooster en de brede achterkant, verwijst naar de vitaliteit die onder zijn koetswerk schuilt. Dat geldt ook voor de vakkundig geboetseerde karakterlijnen en de lange motorkap in sportwagenstijl, in een look die wordt vervolledigd door de gestroomlijnde lichtsignatuur achteraan en de stijlvolle nieuwe 20"-velgen. Zowel bij stilstand als bij beweging ademt de elegante nieuwe NX een voornaam karakter, dat perfect aansluit bij zijn exclusieve erfgoed.

**FUNCTIONELE SCHOONHEID GEÏNSPIREERD DOOR  
GEAVANCEERDE TECHNOLOGIE EN MODE.** Het NX-koetswerk, dat een nieuw hoofdstuk in Lexus-design inluidt, is een combinatie van vitale dynamiek, innovatie door geavanceerde technologie en 'coole' eigentijdse mode. Dat alles resulteert in een verfijning die verder gaat dan pure esthetiek. De Lexus-ontwerpers werkten samen met de prestatie-ingenieurs om een ultrastabiele, aerodynamisch efficiënte auto te creëren. Dit is 'functionele schoonheid' op zijn best.

**UNIEKE 'TAZUNA'-COCKPIT MET 14"-AANRAAKSCHERM.** De opwinding komt ook binnenin terug, in de unieke 'Tazuna'-cockpit. Dit mensgerichte interieurdesign, dat werd afgeleid van de futuristische concept-car Lexus LF-30 en alle belangrijke instrumenten rond de bestuurder groepeerd, roept een gevoel van controle en anticipatie op de weg op. Het digitale instrumentenbord en het 14" grote High Definition Lexus Link-multimediascherm ondersteunen het moderne, progressieve karakter, dat aansluit bij het koetswerkdesign.

Of u nu bestuurder of passagier bent, u zult elk moment meer voelen.

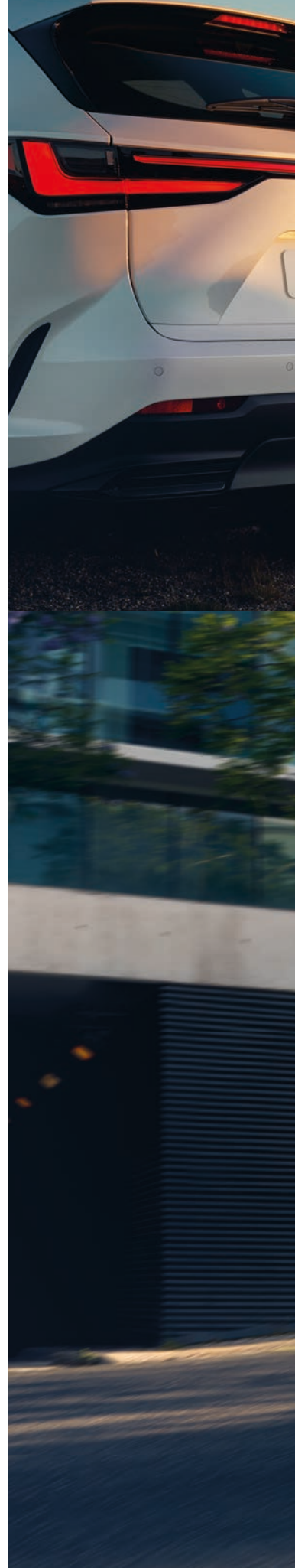









“Het mensgerichte design betekent focussen op hoe de bestuurder zich voelt, zodat hij de wagen op natuurlijke wijze kan controleren en zodat de wagen op natuurlijke wijze kan bewegen.”

NX hoofdingenieur  
Takeaki Kato



## EEN NIEUWE DEFINITIE VAN HYBRIDEPRESTATIES

TOONAANGEVENDE HYBRIDE- EN PLUG-IN  
HYBRIDEAANDRIJVINGEN EN EEN VLIJMSCHERPE  
DYNAMIEK ONDSCHIEDEN DE NIEUWE NX VAN  
ANDERE SUV'S.

Met de geavanceerde nieuwe plug-in en zelfopladende hybridesystemen van Lexus toont de nieuwe NX zich zuiniger en milieuvriendelijker dan middelgrote SUV's met benzine- of dieselmotor. Het zelfopladende hybridesysteem van Lexus, dat steunt op ruim vijftien jaar ervaring met elektrificering, levert de NX 350h meer vermogen en krachtigere acceleraties, maar biedt tegelijk de laagste verbruiks- en emissiecijfers in zijn klasse. De NX 450h+ breidt het gamma van Lexus Electrified nog verder uit en vestigt nieuwe normen voor plug-in hybrides. Hij maakt niet alleen indruk met zijn emissievrije rijbereik van 98 kilometer maar ook met zijn vermogen van 309 pk en zijn snelle acceleraties. En zelfs wanneer de batterij leeg is, legt zijn hybridemotor een toonaangevende efficiëntie aan de dag, zonder daarbij te raken aan de kofferruimte of tankinhoud. Dit is een auto die de plug-in hybride herdefinieert.

**STIJF NIEUW CHASSIS EN LAGER ZWAARTEPUNT.** Aan het stuur van de nieuwe NX ervaren we onmiddellijk het gevoel van kracht en wendbaarheid, dat de bestuurder instant vertrouwen geeft. Doordat hij geen enkele moeite heeft met snelwegen, bergpassen en stadsstraten, versterkt de stilte van de aandrijving uw connectie met de weg en benadrukt hij de voordelen van de verbeterde stroomlijn, de bredere sporen en het lagere zwaartepunt. In bochten en bij het accelereren of remmen voelt u een schitterende wisselwerking tussen de aandrijflijn, het stijve nieuwe chassis en het ultranauwkeurige stuur. Die heerlijke mix van rijcomfort en dynamiek noemen we de 'Driving Signature' van Lexus. De puurste vorm daarvan vindt u in de opwindende nieuwe NX F SPORT.

Zo moet een middelgrote luxe-SUV aanvoelen.







VOEL MEER LUXE

## EEN TOONBEELD VAN VAKMANSCHAP

HET PRACHTIG AFGEWERKTE INTERIEUR VAN DE GLOEDNIEUWE NX  
VERWENT DE ZINTUIGEN VAN BESTUURDER EN PASSAGIERS.

Het gevoel van anticipatie begint reeds lang voor u met de nieuwe NX gaat rijden. Wanneer hij uw aanwezigheid voelt, verlichten de deurgrepen obstakels zoals plassen wanneer u nadert. Binnenin licht het stijlvolle instrumentenbord op om u te begroeten en stelt de veelkleurige sfeerverlichting u in staat om het interieur aan uw humeur aan te passen met een palet van 64 sfeervolle kleuren. Dit is Omotenashi - een eeuwenoude Japanse filosofie van gastvrijheid, geworteld in het anticiperen op uw behoeften nog voor u ze zelf kent. U vindt ze overal in de nieuwe NX.

**EEN UNIEKE COCKPITERVARING.** In de bestuurdergerichte 'Tazuna'-cockpit ligt uw focus volledig op de weg voor u, maar daarrond prikkelt het vakmanschap van de befaamde Takumi-vaklui al uw zintuigen. De elegante afwerking van de deurinleg. De zachtheid van de weelderige zetels. De uitzonderlijke stilte, die enkel wordt onderbroken door de natuurlijke stembediening van het nieuwe multimediasysteem, die uw commando's op intelligente wijze begrijpt en beantwoordt.

**REIZEN IN EERSTE KLASSE.** U voelt zich verwend, net als uw passagiers. Het comfort en de ruimte van het nieuwe NX-interieur dragen bij tot het onmiskenbare gevoel van een businesslounge, het perfecte auditorium voor het premium audiosysteem met tien luidsprekers of het Mark Levinson® Premium Surround audiosysteem met zeventien luidsprekers. Door de akoestische eigenschappen van de NX optimaal te benutten, bieden deze systemen een onvergetelijke thuisbioscoopervaring, toegepast op uw auto. De prestaties worden des te leuker gemaakt door de S-Flow-klimaatregeling, die detecteert welke zetels bezet zijn of waar de zon schijnt, en die de interieurtemperatuur daarop afstemt.

En met het fluisterstille gezoem van de hybrideaandrijving brengt hij u naar uw bestemming op de serene manier die u van een Lexus verwacht.











LEXUS

21.5

80 40





# VEILIGER DANKZIJ INNOVATIE

DE NIEUWE NX BIEDT TAL VAN  
VEILIGHEIDSDOORBRAKEN, DIE DE  
BESTUURDER EEN BIJZONDER GEVOEL VAN  
BESCHERMING GEVEN.

Technologie zit overal in de nieuwe NX. Sommige van die technologieën zijn erg zichtbaar, zoals het nieuwe, 14" grote High Definition aanraakscherm met intuïtief navigatiesysteem en het head-up display dat de snelheid, veiligheidswaarschuwingen en navigatieaanwijzingen rechtstreeks op de voorruit projecteert. Andere zijn aan het zicht onttrokken, zoals de innovatieve systemen die samen het meest complete standaard veiligheidspakket van alle middelgrote luxe-SUV's op de huidige markt vormen.

**GERUSTSTELLEND VEILIGHEID.** Het gevoel van welzijn, dat centraal staat in elke Lexus, wordt in de NX naar nieuwe hoogten getild. Het nieuwste Lexus Safety System+ is als een copiloot die een nieuw tijdperk van ongevalpreventie inleidt, met technologie die in elke rijdsituatie uw veiligheid verzekert, zowel in het stadsverkeer als op de snelweg, overdag en 's nachts, op kruispunten, in bochten of bij rijstrookwissels. Zo herkent het opgewaardeerde Pre-Collision System voortaan motorfietsen overdag en voetgangers 's nachts. Nieuw op de nieuwe NX is e-Latch met Safe Exit Assist, dat beschikt over elektronisch geactiveerde deursloten die, in combinatie met de dodehoekmonitor, automatisch verhinderen dat de deuren worden geopend wanneer er verkeer nadert.

Voor manoeuvres binnen een beperkte ruimte biedt de Digital Panoramic View Monitor een live 360°-beeld rond de NX en virtuele 3D-beelden die de auto weergeven in vogelperspectief. Beelden van de zone onder de NX helpen u dan weer wanneer u op ruwere wegen rijdt. Ook de digitale achteruitkijkspiegel, die beelden van een camera achteraan de wagen weergeeft, is een ware zegen, vooral wanneer de bagageruimte wordt ingeladen tot op het dak, of bij slecht weer.

**UW LEVEN GEMAKKELIJKER MAKEN.** Uw gemoedsrust wordt nog versterkt met een geavanceerde nieuwe bestuurdersondersteuning. Advanced Park met Remote Park parkeert de NX autonoom met een druk op de knop, scant de omgeving om u heen en slaat zelfs parkeerplaatsen op die u vaak gebruikt. Met de Remote Park-functie kunt u uw wagen in- of uitparkeren met behulp van uw smartphone, wanneer er bijvoorbeeld niet genoeg plaats is om in of uit uw wagen te stappen.

Waar u ook heen rijdt met deze auto, u kunt zich steeds veilig voelen in de wetenschap dat de nieuwste technologie voortdurend aan uw zijde staat.



# WELKOM BIJ LEXUS LINK

EEN WERELD VAN MULTIMEDIA EN BAANBREKENDE CONNECTIVITEIT  
VERRIJKT HET LEVEN IN DE NX OP VERSCHIEDENE MANIEREN.

Met de nieuwe NX gaat luxe veel verder dan het aangename gevoel van weelderige zetels. Luxe uit zich ook in de gemoedsrust die voortkomt uit de wetenschap dat u uw bestemming tijdig zult bereiken, op de meest aangename en stressvrije manier. En de naadloze interactie tussen audio, navigatie en online diensten voor bestuurder en passagiers verbetert elke rit.

Welkom bij Lexus Link, een nieuwe wereld van multimedia en connectiviteit, gecreëerd als aanvulling op onze unieke servicefilosofie 'Omotenashi'. Met een extra groot 14"-aanraakscherm, geavanceerde spraakherkenning en smartphone-integratie biedt Lexus Link Multimedia een uitermate snelle en gebruiksvriendelijke ervaring in de auto. Bovendien helpt de Lexus Link-app op uw smartphone u om ritten te volgen, een service te plannen of zelfs uw hybride rijstijl te verbeteren.

Geef uw dagelijkse leven een nieuwe dimensie met de nieuwe NX, zowel professioneel als privé.





### HOGERE NORMEN VOOR CONNECTIVITEIT.

De intelligente Lexus Link-app beschikt standaard over een hele waaier aan geconnecteerde diensten. Driving Analytics volgt uw ritten op en markeert zakenreizen. Find my Car begeleidt u terug naar uw wagen. U kunt meldingen ontvangen als u een venster open laat of de koplampen vergeet uit te schakelen. En vanuit het comfort van uw woning kunt u de voorruit van de NX ontdooien, de temperatuur van de airconditioning instellen, de alarmlichten inschakelen of zelfs uw auto vergrendelen en ontgrendelen. Met het Premium Connectivity pack krijgt u bovendien cloud-based navigatie & Voice Assistant, Road Events & realtime verkeersinformatie en beschikbaarheid van parkeerplaatsen. Nog een spannende primeur voor Lexus is Remote Park, waarmee u uw NX kunt parkeren via uw mobiele telefoon.

### MAXIMALISEER UW PLUG-IN-HYBRIDE-ERVARING.

Voor maximale EV-prestaties kunt u het laadniveau en rijbereik van de NX 450h+ Plug-in Hybrid vanop afstand controleren op uw smartphone. Lexus Link Multimedia kan laadstations in heel Europa lokaliseren via het aanraakscherm in de wagen, terwijl de Lexus Link-app de beschikbaarheid, de laadsnelheid en de prijs weergeeft. U krijgt zelfs een maandelijks overzicht van uw laadsessies.

### NIEUW 14"-AANRAAKSCHERM.

Het Lexus Link-multimediasysteem op de nieuwe NX werd ontworpen met het oog op een maximale betrokkenheid van de gebruiker en een uitzonderlijk snelle en eenvoudige bediening. Het hart van het systeem is het 14"-hogerescherm. Het is een van de grootste in dit autosegment en is perfect gepositioneerd voor een eenvoudige interactie tijdens het rijden. Het geeft u niet alleen toegang tot het navigatiesysteem, het audiosysteem en de airconditioning, maar biedt u ook de mogelijkheid om uw favoriete smartphone-apps weer te geven via Android Auto® of de draadloze versie van Apple CarPlay®.

### LEXUS VOICE ASSISTANT.

Artificiële intelligentie en cloudtechnologie werken samen in de intelligente Lexus Voice Assistant, die ervoor zorgt dat u niet met knoppen hoeft te worstelen terwijl u zich concentreert op de weg. Het nieuw ontwikkelde systeem begrijpt natuurlijke gesproken commando's en de context van uitspraken zoals "ik heb honger" of "ik heb het koud" en herkent zelfs welke inzittende dit zegt. De Lexus Voice Assistant stelt u in staat om zonder uw handen van het stuur te halen op meer dan 100 verschillende manieren te communiceren met uw telefoon, navigatie, audio, airconditioning, zetels en de cloud ("Hé Lexus, toon me brandstofprijzen in de buurt").





## DE DROOM KRACHT BIJZETTEN

In de jaren 90 waren dorstige motoren de onbetwiste norm voor luxewagens. Toen het nieuwe millennium aanbrak, werd de wereld zich bewust van de opwarming van de aarde en de noodzaak om de uitstoot te verminderen door elektrificering. Er was dus een nieuwe aandrijflijn nodig. En het eerste luxemerken dat de lat hoger legde, was Lexus.

Aangezien alle belangrijke hybridemodellen intern werden ontwikkeld en vervaardigd, hebben onze geëlektrificeerde hybrides bewezen dat ze uitermate geraffineerd en meeslepend rijden en uitzonderlijk duurzaam zijn.

Twee decennia later is de droom van uitstootvrije luxereizen bij Lexus al lang uitgegroeid tot een toekomstvisie. Bij elke geëlektrificeerde auto die we lanceren, komt de eindbestemming dichterbij.





**EEN PIONIER EN MARKTLEIDER IN DE ELEKTRIFICATIE VAN LUXEWAGENS.** Sinds de lancering van onze eerste luxeberline meer dan 30 jaar geleden is Lexus synoniem geworden voor uitzonderlijk design, kwaliteit en raffinement. Misschien nog belangrijker is dat we ook een pionier en leider zijn op het gebied van de elektrificatie van luxewagens. Een bedrijf dat altijd zal blijven innoveren en inspelen op de behoeften van bestuurders. Deze unieke benadering resulteerde in 's werelds eerste luxehybride in 2005, de RX 400h SUV.

**ZELFOPLADENDE HYBRIDE, PLUG-IN HYBRIDE OF VOLLEDIG ELEKTRISCH.**

Vandaag de dag biedt Lexus zes fantastische zelfopladende hybridemodellen en draagt het merendeel van de luxueuze hybridemodellen op de weg een Lexus-logo. Geen enkele andere prestigeconstructeur kan onze ervaring met het ontwikkelen, bouwen, onderhouden en recycleren van hybrides evenaren. Onze zelfopladende hybridewagens hebben geen stekker nodig en kunnen in de EV-modus rijden, zonder brandstof te verbruiken of emissies uit te stoten.

In het verlengde van onze nieuwe 'Lexus Electrified'-visie introduceerden we in 2020 de eerste volledig elektrische Lexus, de UX 300e. Om het volgende hoofdstuk van de elektrificatie te markeren, hebben we ons gamma geëlektrificeerde modellen nog verder uitgebreid met de eerste plug-in hybride van Lexus, de NX 450h+, en lanceren we binnenkort een nieuw, specifiek platform voor elektrische voertuigen.

**DE TOEKOMST IS 'LEXUS ELECTRIFIED'.**

Ondanks het enorme succes van ons geëlektrificeerde gamma is Lexus niet van plan op zijn lauweren te rusten. Daarom kondigden we in 2021 een nieuw tijdperk van elektrificatie aan bij Lexus, met de lancering van de geëlektrificeerde concept-car LF-Z. Deze auto is fantastisch om mee te rijden en zet de Lexus Driving Signature extra in de verf door geavanceerde elektrificatietechnologieën en een specifiek EV-platform toe te passen. Superieure dynamische prestaties worden gerealiseerd door de intelligent geïntegreerde batterij, elektromotoren en DIRECT4-vierwielaandrijving.

En dat is nog maar het begin. Tegen 2025 wil Lexus ruim tien nieuwe plug-in hybrides, zelfopladende hybrides en volledig elektrische voertuigen lanceren, geïnspireerd op de LF-Z.





VOEL U VERANTWOORDELIJKER

# ONTWIKKELD DOOR LEXUS

VOEL DE KRACHT VAN 'S WERELDS MEEST GEAVANCEERDE HYBRIDETECHNOLOGIE

## WAT IS EEN ZELFOPLADENDE HYBRIDE VAN LEXUS?

Door het vermogen van een ultrasoepele benzinemotor te combineren met een of meer geavanceerde elektromotoren, vormen de zelfopladende hybride Lexus-wagens altijd de maatstaf voor de elektrificatie van luxewagens. Voor uw gemak laden de hybridewagens van Lexus zichzelf op wanneer u rijdt, vertraagt of remt, waardoor u ze nooit hoeft op te laden en u zich geen zorgen hoeft te maken over het batterijbereik. Ga zitten en geniet van een verbazingwekkende mix van vermogen en controle, in de wetenschap dat uw Lexus efficiënter is en aanzienlijk minder uitstoot dan om het even welke klassieke motor.

## DE PLUG-IN HYBRIDE VOLGENS LEXUS

Met onze baanbrekende 'Lexus Plug-in'-technologie kunt u in de Electric Vehicle-modus genieten van een emissievrij rijbereik van 76 km over de gemengde cyclus (tot 98 km in de stad) met een laadbeurt thuis of onderweg, en dat met een verbazingwekkend raffinement en krachtige acceleraties. Maar dat is slechts het halve verhaal: wanneer het emissievrije rijbereik is opgebruikt, komt de zelfopladende hybrideaandrijving van Lexus tot zijn recht en verzekert ze een onklopbaar efficiënte aandrijving in de hybridemodus, met lage verbruiks- en emissiewaarden, ongeacht de duur van uw rit. Deze fascinerende combinatie van krachtige hybrideprestaties en een onovertroffen elektrisch rijbereik is de vrucht van meer dan vijftien jaar leiderschap van Lexus op het vlak van elektrificatie.

## WAAROM IS ELEKTRIFICATIE BELANGRIJK?

Om de uitstoot van broeikasgassen terug te dringen en om tegen 2050 een bedrijf met nuluitstoot te worden, zijn we van mening dat een doeltreffende elektrificatie van voertuigen essentieel is. Sinds Lexus in 2005 de RX 400h lanceerde, 's werelds eerste geëlektrificeerde luxewagen, heeft het merk het initiatief genomen om het wijdverspreide gebruik van milieuvriendelijke zelfopladende hybrides te bevorderen. Tegen 2050 willen we niet alleen de uitstoot van onze wagens verminderen, maar ook de CO<sub>2</sub>-uitstoot van alle productievestigingen van Lexus én hun waterverbruik beperken.

## HOE IS HET OM EEN HYBRIDE LEXUS TE BEZITZEN?

We doen er alles aan om ervoor te zorgen dat uw hybride Lexus een plezier is om te besturen en te bezitten. Lexus telt vandaag meer dan 500.000 hybridewagens op de Europese wegen, en deze worden allemaal gebouwd in een specifieke, ultramoderne fabriek in Japan volgens de veeleisende kwaliteitsnormen die de Lexus-hybridewagens overal ter wereld consequent awards opleveren voor hun betrouwbaarheid. Naast de opvallende soepelheid en verfijning zult u ook de aanzienlijk lagere gebruikskosten op prijs stellen - niet alleen qua brandstof, maar ook voor remmen, banden en andere onderdelen dankzij het regeneratieve remsysteem en de geavanceerde vermogenscontrolesystemen.

Meer informatie: [nl.lexus.be/hybrid](http://nl.lexus.be/hybrid)





108 km

Charging



Time to Full Charge 2 h 30 min  
Hold  ×

Terwijl u geniet van uw rit, staat de ingenieuze wisselwerking tussen benzine- en elektromotoren borg voor de unieke mix van efficiëntie en raffinement die de zelfopladende hybrides van Lexus kenmerkt.



## NULUITSTOOT BIJ LAGERE SNELHEDEN

Bij het wegrijden tegen lage snelheid zorgt de krachtige elektromotor voorin (en de extra elektromotor achterin bij vierwielangedreven modellen) ervoor dat de NX 350h accelereert met elektrische energie die geleverd wordt door de batterij. In deze fase is uw wagen nagenoeg geruisloos, verbruikt hij geen benzine en is de uitstoot nul.

## VRIJWEL GERUISLOOS BIJ KRUISSNELHEID

De zelfopladende hybrides van Lexus laten zich stil en ontspannen besturen. Bij hogere snelheden neemt de ultrasoepele 2,5-liter benzinemotor het bijna onhoorbaar over. Waar nodig krijgt hij hulp van de elektromotor(en). Wanneer de motor op een optimaal toerental draait, kan een overschot aan vermogen worden gebruikt om de batterij op te laden. Naast lage emissies en een laag brandstofverbruik biedt deze vrijwel perfecte verdeling van benzine en elektriciteit ook het uitzonderlijke rijplezier dat de NX 350h kenmerkt.



## SNELLE LINEAIRE ACCELERATIE

De zelfopladende hybrides van Lexus zijn een plezier om mee te rijden. Bij krachtige acceleraties vult het vermogen van de elektromotor(en) dat van de 2.5-benzinemotor onmiddellijk aan. Dat resulteert in een aanzienlijke toename van het koppel, wat snelle en lineaire acceleraties verzekert wanneer u die nodig hebt.

## REGENERATIEF REMMEN, NIET OPLADEN

Wanneer u vertraagt, uitbolt of stilstaat, wordt de benzinemotor vaak geluidloos stilgelegd en wordt de uitstoot tot nul herleid. Bij het remmen of wanneer u uw voet van het gaspedaal haalt, recupereert het regeneratieve remsysteem de kinetische energie van uw wagen (die wordt verspild bij klassieke wagens). De NX 350h zet deze energie om in elektrische energie voor opslag in de batterij, samen met energie die wordt opgewekt bij hogere snelheden.





Onze nieuwe Lexus Plug-in Hybrid-aandrijving combineert de voordelen van Lexus' zelfopladende hybridesysteem met die van de EV-technologie (Electric Vehicle) van het merk. De 'plus' in de naam NX 450h+ verwijst naar de extra krachtige lithium-ionbatterij en het enorme rijbereik in de EV-modus.



#### 69-76 KM RIJBEREIK IN DE EV-MODUS

De keuzeschakelaar met vier standen zorgt ervoor dat uw reis in de NX 450h+ altijd soepel en leuk verloopt. De standaard ingeschakelde EV-stand maximaliseert het batterijgebruik, zodat u afstanden tot 76 km kunt afleggen (gemengde cyclus, tot 98 km in de stad). Dankzij de geavanceerde lithium-ionbatterij van 18,1 kWh rijdt u nagenoeg geruisloos en emissievrij tot 135 km/u.

#### ACCELERATIES OP VERZOEK

In de Auto EV/Hybrid-modus kunt u de krachtige benzinemotor tot leven wekken door het gaspedaal harder in te drukken. Het geheel verzekert dan snelle, lineaire acceleraties wanneer u die nodig hebt, zodat u in nauwelijks 6,3 seconden van 0 tot 100 km/u kunt accelereren.

#### ERVARING VAN 2 MILJOEN HYBRIDES

Bij een laag laadniveau van de batterij, doet het systeem in de EV- of Auto EV/Hybrid-modus een beroep op de vierde generatie van Lexus' zelfopladende hybridetechnologie en schakelt het over op de ultra-efficiënte Hybrid-modus, zodat u opnieuw kunt genieten van een maximaal vermogen.



#### ONDERWEG LADEN

Als u uw batterij dringend moet opladen, bijvoorbeeld om een emissievrije zone in te rijden, kunt u de batterijlaadmodus gebruiken om hem bij te laden.



#### THUIS OF ONDERWEG INPLUGGEN

Voor een maximale elektrische actieradius en prestaties laadt u de batterij bij aan uw eigen Lexus-thuislaadstation of aan een openbaar laadpunt. De Lexus Link-app toont u de locatie, de beschikbaarheid en zelfs de kostprijs per km van stations in heel Europa.

# DE VOLLEDIG NIEUWE NX 350h

De krachtige nieuwe zelfopladende hybrideaanrijving van de Lexus NX 350h geeft u vertrouwen in elke rij situatie en laat de 2,5-liter benzinemotor en de elektromotor(en) naadloos samenwerken. Met 244 DIN pk levert de auto 25 procent meer vermogen en 15 procent snellere acceleratie in vergelijking met de vorige NX. En omdat het systeem oplaadt terwijl u rijdt, uitbolt of remt, geniet u ook altijd van een uitzonderlijk rijbereik.





# DE VOLLEDIG NIEUWE NX 450h+

De Lexus NX 450h+ Plug-in Hybrid legt de lat voor een 'compromisloos' geëlektrificeerd voertuig hoger. Hij levert een vermogen van 309 DIN pk en realiseert een ongeëvenaarde stilte en een totale CO<sub>2</sub>-uitstoot van nauwelijks 22 g/km. De acceleraties zijn sensationeel - 0 tot 100 km/u in 6,3 seconden - dankzij het royale plug-in hybridesysteem, dat een 2,5-liter benzinemotor combineert met een motor/generator en een lithium-ionbatterij van 18,1 kWh. Behalve een toonaangevend elektrisch rijbereik van 76 km over de gemengde cyclus (tot 98 km in de stad) haalt de NX 450h+ tot 135 km/u in de EV-modus.



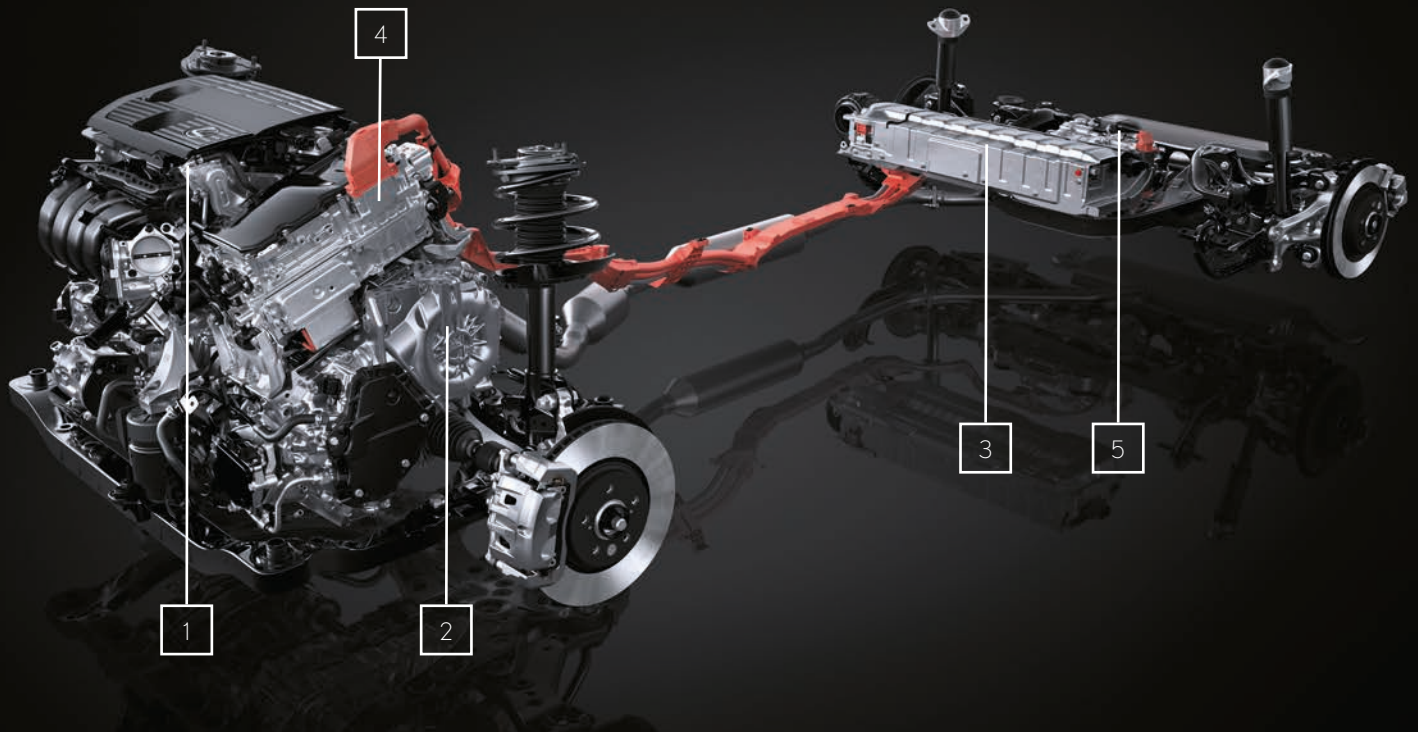

## NX 350h | ZELFOPLADENDE HYBRIDE

### 01. 2.5-BENZINEMOTOR

De volledig nieuwe 2,5-liter benzinemotor van de NX 350h zet een aanzienlijke stap voorwaarts ten opzichte van zijn voorganger, met een thermische efficiëntie van 41%. De nieuwe motor maakt gebruik van de Atkinson-cyclus, de directe en indirecte D-4S-injectie met meerdere verstuivers en het elektrische VVT-iE-systeem voor de inlaat. Belangrijk is dat de CO<sub>2</sub>-uitstoot 18 procent werd verlaagd tot 129 g/km terwijl het maximumvermogen tot 192 DIN pk bedraagt.

### 02. NAUWKEURIG ONTWIKKELDE TRANSAXLE

Voor een ongelooflijk soepele en toch responsieve aandrijving zijn de voorste elektromotor, de generator en de vermogenssplitter ondergebracht in een gesofistikeerde hybridetransmissie. Met haar multiaxiale opstelling van de motor/generator biedt deze ultracompacte transmissie de hoogste efficiëntie, stilte en prestaties in deze klasse.

### 03. LITHIUM-IONBATTERIJ

Deze ultraperformante lithium-ionbatterij, die werd ontwikkeld voor de NX 350h en onder de achterzetels werd geïnstalleerd, draagt bij tot het ruime interieur en de uitstekende rijprestaties. Terwijl zijn lichte lithium-ioncellen de laadprestaties verbeteren, werden zijn compacte afmetingen en koelsysteem geoptimaliseerd.

### 04. POWER CONTROL UNIT (PCU)

Deze compacte nieuwe PCU, die vlak boven de transaxle is gemonteerd, maakt een design met lage motorkap mogelijk, dat op zijn beurt de stroomlijn verbetert en het brandstofverbruik verlaagt. Terwijl de compacte afmetingen en het lage gewicht te danken zijn aan de gedownsizede printplaat, biedt de nieuwe eenheid minder vermogensverlies en een efficiëntere koeling.

### 05. E-FOUR

De elektrische vierwielaandrijving E-FOUR, die beschikbaar is op de nieuwe NX 350h en NX 450h+, werd opgevoerd zodat de elektromotor achteraan met 54 DIN pk altijd operationeel is, wat meer koppel en tractie garandeert.



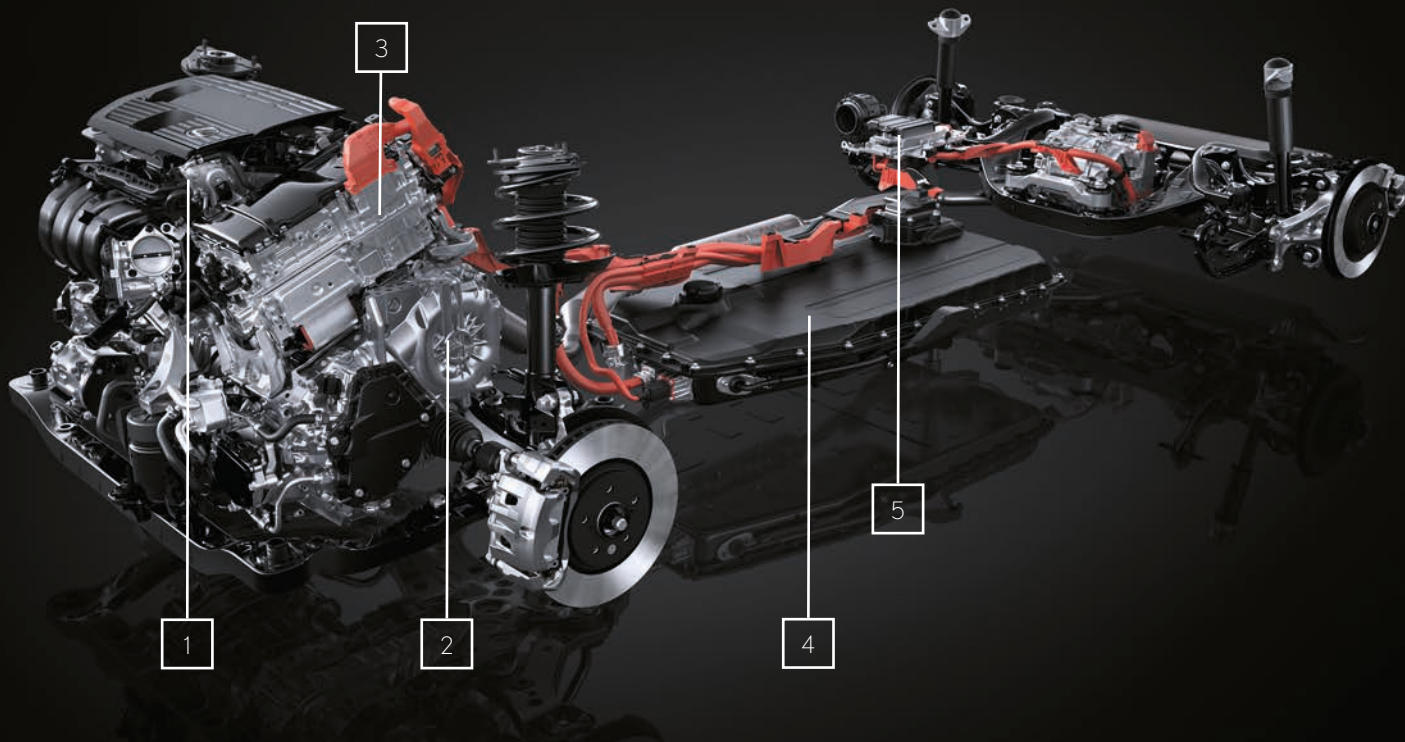

## NX 450h+ | PLUG-IN HYBRIDE

### 01. 2.5-BENZINEMOTOR

Met dezelfde baanbrekende motor als de NX 350h haalt de gloednieuwe 2,5-liter benzinemotor ook in de NX 450h+ een thermische efficiëntie van wereldklasse van 41 %. En omdat dit een plug-in hybride is, wordt de totale CO<sub>2</sub>-uitstoot teruggebracht tot een ongelooflijk lage 22 g/km (afhankelijk van de versie).

### 02. NAUWKEURIG ONTWIKKELDE TRANSAXLE

De hybridetransmissie van de NX 450h+ biedt het laagste brandstofverbruik en de hoogste rijprestaties in zijn klasse. Met zijn uiterst soepele transmissie en 182 DIN pk sterke motor/generator drijft hij niet alleen de voorwielen aan, maar produceert hij ook elektriciteit tijdens het remmen, rijden of uitbollen.

### 03. POWER CONTROL UNIT (PCU)

De nieuwe PCU is afgestemd op de lithium-ionbatterij met hoge capaciteit. Met de DC/DC-omvormer onder de achterbank werd een boostomvormer toegevoegd die een hoger vermogen met compacte afmetingen verenigt. Een achttal laagse structuur, die vlak boven de transaxle is gemonteerd om de motorkaphoogte te verlagen, herbergt het circuit dat nodig is voor de sturing van het plug-in hybridesysteem.

### 04. LITHIUM-IONBATTERIJ

Om een ruim interieur met 520 liter bagageruimte en een laag zwaartepunt mogelijk te maken, is de krachtige lithium-ionbatterij van 18,1 kW onder de vloer van het interieur geïnstalleerd. Dit nieuwe batterijpack gebruikt 96 lithium-ioncellen met hoge capaciteit, goed voor een onovertroffen rijbereik van tussen 69 en 76 km in gemengde cyclus (tussen 89 en 98 km in de stand) in de EV-modus.

### 05. BATTERIJKOELING EN -VERWARMING

De Lexus-ingenieurs ontwikkelden een geavanceerde batterjekoeling voor de NX 450h+. Het koelmiddel is veiliger, compacter en lichter dan watergekoelde systemen en koelt de batterij, wat de prestaties, de efficiëntie en de levensduur van de batterij ten goede komt. En omdat de output bij koud weer afneemt, worden elektrische verwarmers onder de batterijstacks geplaatst.

### 06. AC-LAADPOORTEN

De nieuwe NX 450h+ is uitgerust met een AC-boordlader met een maximaal vermogen van 6,6 kW, als aanvulling op de AC-laadopening in de rechter achtervleugel.

## NX 350h FWD

18" lichtmetalen velgen, 15 spaken, gepolijste afwerking, bandenmaat 235/60 R18

Merktypisch radiatorrooster met 'L'-patroon en chroomafwerking

Koplampen, bi-led met automatische grootlichten (AHB)

Bekleding in stof/ProLuxe-leder met 'Micro Dot'-deurinleg

Lexus Link Connect met 9,8"-aanraakscherm\*

Lexus Link-cloudnavigatie

Premium audiosysteem met 10 luidsprekers



## NX 350h FWD / NX 350h AWD BUSINESS LINE

18" lichtmetalen velgen, 15 spaken, gepolijste afwerking, bandenmaat 235/60 R18

Merktypisch radiatorrooster met 'L'-patroon en chroomafwerking

Koplampen, bi-led met automatische grootlichten (AHB)

Bekleding in ProLuxe-leder met '3D Black Prism'-deurinleg

Lexus Link Pro met 14"-aanraakscherm\*

Lexus Link Pro met geïntegreerde hybridenavigatie

Premium audiosysteem met 10 luidsprekers





## NX 350h AWD / NX 450h+ AWD EXECUTIVE LINE

18" lichtmetalen velgen, 15 spaken, gepolijste afwerking, bandenmaat 235/60 R18  
 Merktypisch radiatorrooster met 'L'-patroon en chroomafwerking  
 Koplampen, bi-led met automatische grootlichten (AHB)  
 Bekleding in leder met '3D Black Prism'-deurinleg  
 Safe Exit Assist (SEA)  
 Lexus Link Pro met 14"-aanraakscherm\*  
 Lexus Link Pro met geïntegreerde hybridenavigatie  
 Premium audiosysteem met 10 luidsprekers



## NX 350h AWD / NX 450h+ AWD PRIVILEGE LINE

20" lichtmetalen velgen, 20 spaken, gepolijste afwerking, 'Extended Mobility'-banden (run-flat), bandenmaat 235/50 RF20  
 Merktypisch radiatorrooster met 'L'-patroon en chroomafwerking  
 Koplampen, quad-led met adaptieve grootlichten (AHS)  
 Bekleding in leder met 'Sumi Black Walnut'-deurinleg  
 Safe Exit Assist (SEA)  
 Lexus Link Pro met 14"-aanraakscherm\*  
 Lexus Link Pro met geïntegreerde hybridenavigatie  
 Mark Levinson® Premium Surround audiosysteem met 17 luidsprekers en PurePlay (op NX 350h) - Premium audiosysteem met 10 luidsprekers (op NX 450h+)



\* Het Premium Connectivity Pack is gedurende de eerste vier jaar inbegrepen bij Lexus Link Connect en Lexus Link Pro en kan daarna worden vernieuwd met een abonnement.

## NX 350h AWD / NX 450h+ AWD F SPORT LINE

20" lichtmetalen velgen, F SPORT-design, 'Extended Mobility'-banden (run-flat), bandenmaat 235/50 RF20

Merktypisch radiatorrooster met 'F'-motief en zwarte afwerking

Koplampen, quad-led met adaptieve grootlichten (AHS)

Lederen F SPORT-bekleding met 'F Aluminium'-deurinleg

Safe Exit Assist (SEA)

Lexus Link Pro met 14"-aanraakscherm\*

Lexus Link Pro met geïntegreerde hybridenavigatie

Mark Levinson® Premium Surround audiosysteem met 17 luidsprekers en PurePlay (op NX 350h) - Premium audiosysteem met 10 luidsprekers (op NX 450h+)



\* Het Premium Connectivity Pack is gedurende de eerste vier jaar inbegrepen bij Lexus Link Connect en Lexus Link Pro en kan daarna worden vernieuwd met een abonnement.





01



02



03



04



05

### 01. F SPORT-DESIGN

Het krachtigere Lexus-radiatorrooster met exclusief honingraatpatroon benadrukt de dynamische look van de nieuwe NX F SPORT, die nog extra in de verf wordt gezet door details zoals de opvallende zwarte buitenspiegels, de specifieke voor- en achterbumperspoilers, de donker verchromde sierlijsten rond de zijruiten en de zwarte dakrails. Het F SPORT-logo omvat de welvingen van de iconische Fuji Speedway.

### 02. 20" LICHTMETALEN F SPORT-VELGEN

Deze opvallende lichtmetalen velgen met vijf dubbele spaken en pianozwarte afwerking zijn exclusief voorbehouden aan de F SPORT-modellen en onderstrepen het dynamische karakter van de wagen.

### 03. F SPORT-ZETELS

Met specifieke lederkleuren zoals Black, Flare Red en White en de bijzondere, door Takumi gemaakte aluminiumleg maakt het interieur van de F SPORT onmiddellijk indruk.

### 04. F SPORT-COCKPIT

Het specifieke, centraal geplaatste 7"-scherm van de F SPORT vult het prachtig afgewerkte F SPORT-stuur perfect aan. Het werd ontwikkeld in samenwerking met onze 'Takumi'-meesterpiloten en kreeg een vorm die bijzonder geschikt is voor een sportieve rijstijl. De vormgeving van de versnellingspook in geperforeerd leder sluit naadloos aan bij die van het stuurwiel. Samen creëren ze een uniforme look. Geperforeerde aluminium pedalen en drempellijsten verlenen het interieur nog meer flair.

### 05. ADAPTIEVE VARIABLE OPHANGING / PRESTATIEGERICHTE SCHOKDEMPERS

De adaptieve variabele ophanging (AVS), die speciaal werd afgesteld om het rij- en weggedrag in snelle bochten te verbeteren, beheert de dempingskracht op de vier wielen. Dit nieuwe systeem biedt een uitstekende regeling van de dempingskracht en een uitgebreid dempingsgamma, wat een hoger rijcomfort op meer wegtypes en een geruststellend gevoel oplevert. Om het dynamische pakket compleet te maken, zijn de NX F SPORT-modellen uitgerust met prestatiegerichte schokdempers voor- en achteraan.



01



02



03



04



05

### 01. NIEUW, MERKTYPISCH RADIATORROOSTER

Voor de nieuwste NX waren onze ontwerpers vastbesloten om een krachtige nieuwe look te creëren. Zo tekenden ze een dynamischer radiatorrooster met geïntegreerd frame. Het nieuwe design draagt niet alleen bij tot het lagere gewicht, maar benadrukt ook de dynamische uitstraling van de auto. Voor een intrigerend gaaspatroon werden slanke U-vormige onderdelen gebeiteld. Tot slot zorgt het verticale ontwerp van het radiatorrooster, in combinatie met de drie sleuven onderaan, voor betere koelprestaties.

### 02. OPVALLENDE DONKERGRIJZE 18" LICHTMETALEN VELGEN

Deze opvallende nieuwe lichtmetalen velgen met vijf driedubbele spaken met een donkergrijze metaalcoating en gepolijste details geven de nieuwe NX een echte flair. Standaard op de NX met standaarduitrusting, de Business Line en de Executive Line.

### 03. OPVALLENDE DONKERGRIJZE 20" LICHTMETALEN VELGEN

Deze lichtmetalen velgen met vijf vierdubbele spaken, een opvallende, donkergrijze metaalcoating en gepolijste details zijn standaard op de Privilege Line en geven de nieuwe NX een onmiskenbare look.

### 04. E-LATCH

Geïnspireerd door de elegantie van Japanse Shoji-deuren laat het 'E-Latch'-ontgrendelingsstelsel de deuren in een vloeiende beweging openen.

### 05. ELEKTRISCH BEDIENDE ACHTERKLEP

Een uitzonderlijk snelle en responsieve achterklep met afstandsbediening zorgt voor extra gebruiksgemak, vooral wanneer u de handen vol hebt met boodschappen. Met de sleutel in uw zak of tas houdt u uw voet gewoon onder de achterbumper om de achterklep te openen of te sluiten.





06



07



08/09



10



11

#### 06. BI-LED / FULL DRL

De prachtig afgewerkte lichten combineren L-vormige dagrijlichten (DRL, Daytime Running Lights) met een enkele 'Bi-Beam'-led-eenheid en creëren zo een scherpe look met een vastberaden uitdrukking in een eenvoudig design.

#### 07. VIERVOUDIGE LED-LICHTEN / FULL DRL

Deze prachtige led-koplampen met vier projectoren zijn voorzien van een zwarte rand die een unieke indruk geeft. Het licht wordt benadrukt door de L-vormige DRL-signatuur van Lexus.

#### 08. LEXUS SIGNATURE BLADE LIGHT

Achteraan loopt een stijlvolle nieuwe lichtlijn met een opvallend L-vormig lichtdesign over de hele breedte van de nieuwe NX.

#### 09. NIEUW LEXUS-LOGO

Het herkennende LEXUS-logo, dat een moderne en gemakkelijk herkenbare nieuwe look creëert, bevindt zich in het midden van de wagen, met rechts daaronder het modellogo.

#### 10. GLAZEN OPEN DAK

Een elektrisch bediend, glazen open dak met schuif- en kantelfunctie draagt bij tot het gevoel van vrijheid, ruimte en licht in het NX-interieur.

#### 11. PANORAMISCH DAK

Het indrukwekkende panoramisch glazen dak, dat verkrijgbaar is in combinatie met dakrails, kan voortaan ook worden geopend. Het biedt zowel extra hoofdruimte als extra zonneschijn in het interieur en is uitgerust met een elektrisch uitschuifbaar zonnescherm om fel zonlicht tegen te houden.



01/02



03



04

## 01. TAZUNA-COCKPIT

Het opvallende 'Tazuna'-concept, dat voor het eerst werd getoond op de designstudie LF-30, wordt ingewijd door de nieuwe NX. De NX-cockpit werd ontwikkeld om een opwindende rijervaring af te leveren door uw contact met de weg en het stuur te maximaliseren. Ze put daarbij inspiratie uit de manier waarop ruiters met hun paarden verbonden zijn via teugels (Tazuna).

## 02. ERGONOMISCHE VORMGEVING

Hoewel het grote 14"-aanraakscherm een prominente cockpitfunctie is, staat concentratie op de weg voorop. Met die gedachte in het achterhoofd ontwikkelden de interieurontwerpers van Lexus een nagenoeg perfecte ergonomie waarbij elk bedieningselement precies is gepositioneerd om de bestuurder zo weinig mogelijk af te leiden. Vaak gebruikte functies zoals de regeling van het audiovolume, de temperatuurregeling en de ontdoofunctie kregen fysieke schakelaars. Voor meer focus werden rijfuncties zoals de Power-toets, Drive Mode Select en de versnellingspook opgesteld rond de bestuurder, zodat ze comfortabel binnen handbereik staan.

## 03. LEXUS 'OMOTENASHI'-VERWELKOMING

Wanneer u het bestuurdersportier opent, geven de instrumenten van de NX het silhouet van de wagen weer en heten ze u welkom. Wanneer u het rempedaal indrukt, begint de Power-toets zachtjes te pulseren, waarna de cockpit tot leven komt met beelden en geluiden, gecoördineerd over de instrumenten heen. Het head-up display en 14"-scherm richten uw aandacht op de weg voor u. Welkom in de nieuwe NX.

## 04. SFEERSCHAKELAAR

Met de nieuwe 'Lexus Mood Select'-functie kunt u de sfeerverlichting van de NX afstemmen op uw eigen humeur, met een palet van 64 kleuren. Op basis van onze L-finesse-designfilosofie hebben de interieurontwerpers van Lexus veertien kleuren ontwikkeld die uitdrukking geven aan de kortstondige emoties en gevoelens die men ervaart bij het zien van prachtige natuurfenomenen. De kleuren willen een geest van 'omotenashi'-gastvrijheid creëren en omvatten thema's zoals:

- Genezend: serene tinten creëren een 'gezonde' ruimte waarin de energie van de groene natuurwereld en de kracht en dynamiek van het leven naast elkaar bestaan.
- Ontspannend: warme tinten creëren een 'ontspannende' ruimte boordevol vitaliteit, geïnspireerd op de kortstondige overgangen van het zonlicht en de hartslag van de aarde.
- Prikkelend: witte tinten creëren een 'prikkelende' ruimte waarin verkwikkend zonlicht de geest op zachte wijze wekt door de dag heen.
- Focussend: mystieke koele tinten creëren een 'focusruimte' voor de geest, die de doorgang van tijd en voorbijgaande toestanden van de natuurlijke wereld oproept.
- Opwindend: zuivere vuurtinten creëren een 'opwindende' ruimte voor de bestuurder en verwijzen naar het proces van een vlam die de temperatuur verandert.





05



06



07

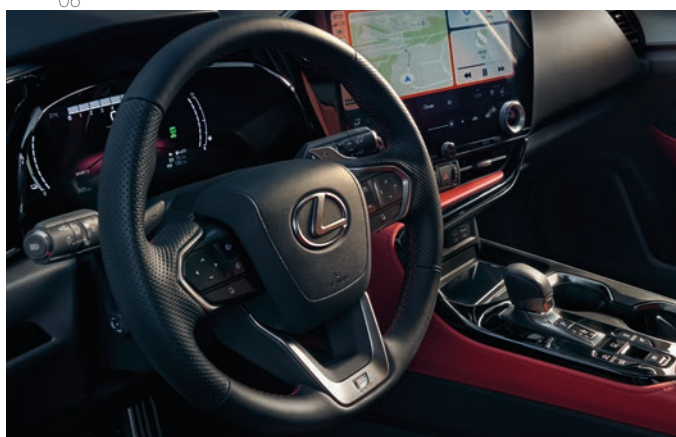

08

### 05. NIEUW ONTWERPEN ZETELS

De voorzetels van de nieuwe NX werden hertekend met het oog op een onovertroffen toegankelijkheid en controleerbaarheid, alsook een uitstekend niveau van ondersteuning en comfort, met onder meer verwarming en ventilatie. Om het bekken ergonomisch te ondersteunen, werd een holle vorm gecreëerd in de zijkanten van de zetels, waardoor er minder contact met de elleboog is bij gebruik van het stuur en de versnellingspook of het deksel van de console. Tot slot werd de zijdelingse zithoogte laag gehouden om een uitstekende in- en uitstap te verzekeren.

### 06. FLEXIBELE RUIMTE

Een praktische, in twee delen (60:40) neerklapbare achterbank is standaard op alle nieuwe NX-modellen, waardoor u zonder probleem grotere voorwerpen zoals een racefiets of een surfplank kunt meenemen. Met de achterbank volledig neergeklapt is er ruim plaats voor omvangrijke voorwerpen.

### 07. S-FLOW-AIRCONDITIONING

S-Flow regelt het interieurklimaat op intelligente wijze in overeenstemming met de omgevingsomstandigheden om zo het brandstofverbruik en het comfort voor elke passagier te optimaliseren.

### 08. GEBEITELD STUURWIEL

Aangezien het stuur en de versnellingspook de rijervaring sterk kunnen beïnvloeden, werkten de ontwerpers samen met een Lexus 'Takumi' om deze contactpunten grondig te verfijnen. Bij het stuurwiel werd bijzondere aandacht besteed aan de vorm en doorsnede om een uitstekend rijgevoel en een verbeterde stuurstabiliteit te creëren. Ook de duimsteunen en aanraakgevoelige schakelaars werden hertekend.



01



02



03



04



05



06

### 01. LEXUS LINK MULTIMEDIA

Het Lexus Link-multimediasysteem toont zich gevoelig sneller en gebruiksvriendelijker, en heeft een hogere resolutie, zowel op de 9,8"-versie (Lexus Link Connect met cloudnavigatie) als op de grote 14"-aanraakschermen (Lexus Link Pro met geïntegreerde hybridenavigatie). Het is het eerste systeem in zijn soort dat cloudnavigatie gebruikt om uw kaarten en verkeersgegevens regelmatig bij te werken.

### 02. EXTRA GROOT 14"-AANRAAKSCHERM

Dit High Definition 14"-aanraakscherm is perfect gepositioneerd om de interactie tijdens het rijden ontspannend te maken. Het is een van de grootste schermen in dit segment en geeft u toegang tot informatie zoals navigatie, audio en klimaatregeling.

### 03. LEXUS VOICE ASSISTANT

Artificiële intelligentie en cloudtechnologie werken samen in de intelligente Lexus Voice Assistant, die ervoor zorgt dat u niet met knoppen hoeft te worstelen terwijl u zich concentreert op de weg. De nieuw ontwikkelde 'Hey Lexus'-spraakassistent begrijpt natuurlijke gesproken commando's en de context van uitspraken zoals "ik heb honger" of "ik heb het koud" en herkent zelfs welke van de twee inzittenden vooraan dit zegt. U kunt ook de naam van uw trigger aanpassen of de Lexus Voice Assistant vragen om taken uit te voeren, zoals een raam openen.

### 04. ONLINE DIENSTEN

Om uw rijervaring te verbeteren, worden webservices zoals online verkeer, realtime beschikbaarheid van parkeerplaatsen op straat en elders, weersvoorspellingen en toegang tot uw webbrowser aangeboden.

### 05. UPDATES 'OVER-THE-AIR'

De geconnecteerde diensten en andere software op de nieuwe NX worden regelmatig bijgewerkt met 'Over-The-Air'-technologie (OTA), zodat u altijd over de nieuwste geconnecteerde ervaring beschikt.

### 06. SMARTPHONE-INTEGRATIE

Met Android Auto® en de draadloze versie van Apple CarPlay® kunt u met de nieuwe NX eenvoudig een aantal apps van uw smartphone weergeven op het 9,8"- of 14"-scherm.





07

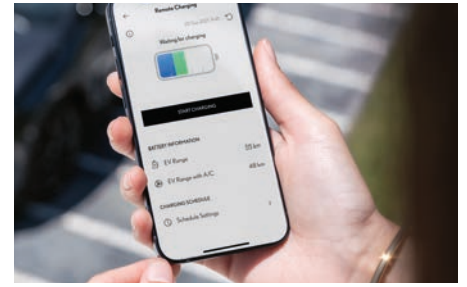

08



09

## 07. LEXUS LINK – GECONNECTEERDE DIENSTEN

Welkom bij de Lexus Link-app, een nieuwe wereld van connectiviteit, gecreëerd als aanvulling op onze unieke 'Omotenashi'-service-ervaring. Zijn intelligente en specifieke voorzieningen helpen u een rit te plannen, een parkeerplaats te vinden, een onderhoudsbeurt te plannen of zelfs uw rijstijl te verbeteren. Transformeer uw tijdsbesteding met de nieuwe NX dankzij diensten zoals:

- Driving Analytics: helpt u uw ritten en rijstijl op te volgen en zakenreizen te registreren.
- Hybrid Coach: helpt u uw NX 350h efficiënter te gebruiken
- Find my Car: lokaliseert uw Lexus en leidt u erheen.
- Share to Car<sup>1</sup>: plan uw rit op een ander toestel en stuur hem door naar uw Lexus. 'Car to Door' leidt u te voet tot aan uw eindbestemming.
- eCare: hiermee kunt u de service en het onderhoud van uw NX beheren
- Warning Lights: verklaart de betekenis van elke indicator en elke actie die u moet nemen.
- Car status: waarschuwt u wanneer u de autoramen hebt laten openstaan of wanneer u vergeten bent de koplampen uit te schakelen. U kunt ook controleren of uw auto op slot is.
- Battery Guard: houdt het laadniveau van de 12V-batterij van uw wagen in het oog voor meer gemoedsrust.
- Remote Control: biedt u de mogelijkheid om vanuit het comfort van uw woning de voorruit te ontdooien, de waarschuwingsknipperlichten te activeren of uw NX te vergrendelen en ontgrendelen.

## 08. LEXUS LINK – GECONNECTEERDE DIENSTEN VOOR DE NX 450h+

Voor een naadloze geëlektrificeerde rijervaring kunt u het laadniveau en rijbereik van de NX 450h+ vanop afstand controleren op uw smartphone. Als u zich abonneert op de 'Lexus Charging'-oplossing, lokaliseert Lexus Link ook laadstations in heel Europa, zodat u de beschikbaarheid, de laadsnelheid en de prijs kunt controleren en biedt diensten aan zoals:

- Afstandsbediening en laadplanning
- Toegang tot een uitgebreid Europees netwerk van openbare laadfaciliteiten  
Controle van de beschikbaarheid, de laadsnelheid en de prijs per kWh van laadstations

## 09. LEXUS LINK – PREMIUM CONNECTIVITEIT

Als NX-eigenaar geniet u gedurende de hele levensduur van uw wagen gratis van alle voordelen die de standaard connectiviteit van Lexus Link te bieden heeft. Ook krijgt u vier jaar lang het Lexus Link Premium Connectivity pack, daarna kunt u deze diensten verder gebruiken mits betaling van een abonnement. Het pack omvat baanbrekende voorzieningen zoals:

- Cloudondersteunde navigatie & spraakassistent
- Wegevenementen & realtime verkeersinformatie
- Beschikbaarheid van parkeerplaatsen op straat en elders
- Remote Climate<sup>2</sup>: alle NX-modellen hebben een afstandsbediening voor de airconditioning, de stuurwielverwarming, de zetelverwarming en de regeling van de interieurtemperatuur

<sup>1</sup> De kenmerken worden hier louter ter illustratie getoond. Raadpleeg de informatie van uw Lexus-dealer die beschikbaar is in uw land en voor uw automodel.

<sup>2</sup> De functies van de afstandsbediening zijn mogelijk niet beschikbaar in uw omgeving op basis van de lokale wetgeving. Raadpleeg de informatie van uw Lexus-dealer die beschikbaar is in uw land en voor uw automodel.



01



04

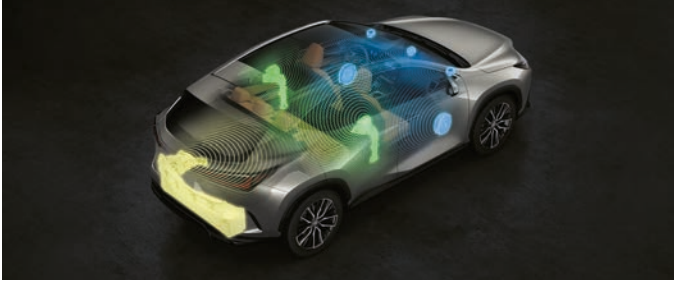

02



05

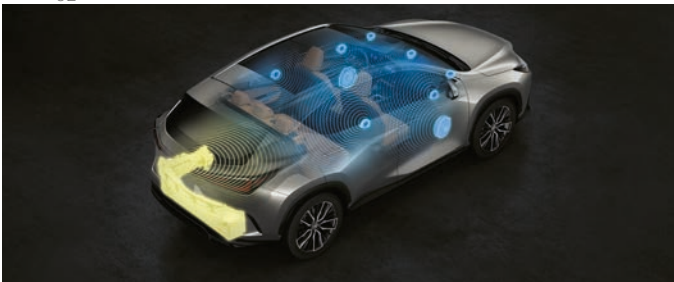

03



06

### 01. INTERIEURKLANKDESIGN

Het vrijwel geruisloze NX-interieur biedt een prachtig ingerichte omgeving voor een specifiek nieuw gamma Lexus-klanken. De klanken werden gecreëerd door jazzmuzikant en muziekproducent Jiro Yoshida, die samenwerkte met de Takumi-vaklui van Lexus.

### 02. PREMIUM AUDIOSYSTEEM MET 10 LUIDSPREKERS

Een hoogwaardig audiosysteem met 10 luidsprekers is standaard op alle uitrustingsniveaus (behalve NX 350h F SPORT Line en Privilege Line). Dat systeem omvat een FM RDS-tuner, DAB (Digital Audio Broadcasting) en Bluetooth-connectiviteit en verzekert een meer getrouwe weergave via de grote luidsprekers in de voordeuren.

### 03. MARK LEVINSON®-AUDIOSYSTEEM MET 17 LUIDSPREKERS

Het nieuwe Mark Levinson® Premium Surround audiosysteem met 17 luidsprekers, dat standaard is op de NX 350h F SPORT Line en Privilege Line, is afgestemd op de akoestische eigenschappen van de NX. Het creëert een weergaloze 7.1-kanaals digitale thuisbioscoopervaring, nog verder verbeterd door Clari-Fi™, dat kwaliteitsverliezen als gevolg van digitale compressie naar mp3-formaat corrigeert. Voor een betere klankweergave zit de 25 centimeter grote subwoofer achteraan verborgen in een 20 liter groot vak onder de bagagevloer, net als een luidspreker van een hifisysteem thuis, zonder dat hij de kofferruimte reduceert.

### 04. MULTI-INFORMATIESCHERM

Dit 7" grote tft-kleurenscherm (Thin Film Transistor) bevindt zich tussen de twee hoofdwijzerplaten en toont u alle belangrijke informatie, zoals veiligheidswaarschuwingen en de aanwijzingen van het navigatiesysteem. Voor een meer dynamische en meeslepende ervaring zal het scherm ook zijn look en inhoud aanpassen naargelang u in de modus Normal, Eco of Sport rijdt.

### 05. EXTRA BREED 10" HEAD-UP DISPLAY

Gegevens van de wagen worden in kleur rechtstreeks op de voorruit geprojecteerd. Met het extra brede head-up display van 10" kunt u gegevens zoals navigatie-instructies en instellingen van het audiosysteem bekijken zonder uw blik van de weg af te wenden. De bediening verloopt naadloos dankzij de aanraaktoetsen op het stuurwiel.

### 06. DRAADLOZE OPLADER / VIER USB-AANSLUITINGEN

U kunt compatibele smartphones of andere elektronische toestellen opladen met de inductieve draadloze batterijlader. Hij werkt 50 procent sneller dan voorheen en kreeg een uitgekende plaats, met daaronder een handig opbergvak. Om uw toestellen opgeladen en aangesloten te houden, beschikt de NX over vier USB-aansluitingen (vooraan: 1x Type A + 1x Type C, achteraan: 2x Type C).





10:47

LTE

Back

# Like Sugar Radio

**Jungle Boogie**  
Kool & The Gang · Wild And Peaceful

**Rock Steady**  
Aretha Franklin · Young, Gifted and Black

**The Ghetto**  
Donny Hathaway · Everything Is Everything

**It's My House - 12" Remix**

A/C

21

90



01

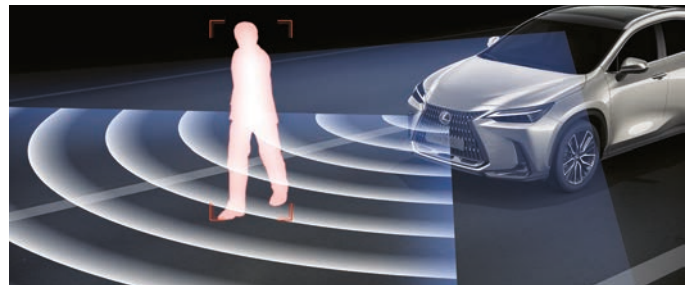

02

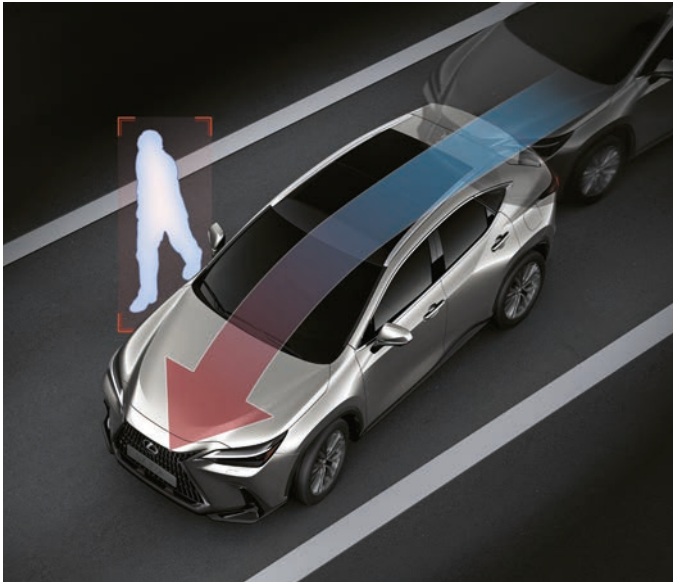

03



04



05

### 01. LEXUS SAFETY SYSTEM +

Alle nieuwe NX-modellen zijn uitgerust met ons nieuwste Lexus Safety System+, dat sneller is, 36 procent meer ongevalsscenario's dekt, natuurlijker aanvoelt en de volgende functies omvat:

### 02. PRE-COLLISION SYSTEM

Het nieuwe Pre-Collision-systeem detecteert niet alleen fietsers overdag en voetgangers 's nachts, maar ziet voortaan ook fietsers in het donker en helpt aanrijdingen op kruispunten en met tegenliggers en voetgangers te voorkomen. Als het systeem oordeelt dat het ongevalsrisico te groot is, worden de remmen automatisch geactiveerd om het ongeval te voorkomen of de schade te beperken.

### 03. EMERGENCY STEERING ASSIST

Wanneer een voetganger zich zeer dicht bij of op uw weg bevindt, zal de Emergency Steering Assist in de nieuwe NX uw stuurbewegingen ondersteunen om de stabiliteit van de auto te verbeteren en te voorkomen dat u per ongeluk van uw rijstrook afwijkt.

### 04. DYNAMISCHE SNELHEIDREGELAAR

Het systeem gebruikt de millimetergolfradar en een camera om voorliggers te detecteren en bewaart een veilige afstand. Als uw voorligger stopt, remt het systeem de NX ook af. Wanneer uw voorligger weer vertrekt, komt ook de NX opnieuw in beweging. Dit systeem merkt invoegende voertuigen sneller op en past automatisch de snelheid aan in bochten. Dynamic Radar Cruise Control voorkomt ook dat u tegen een trager voertuig op de buitenste rijstrook botst. En wanneer u een trager voertuig volgt, wordt de vooracceleratie toegepast wanneer u uw richtingaanwijzers gebruikt om in te halen. Wanneer u invoegt op een rijstrook waar een langzame voorligger rijdt, wordt een voorvertraging toegepast.

### 05. ROAD SIGN ASSIST

Het opgevoerde Road Sign Assist (RSA) herkent verkeersborden en stopborden en informeert de bestuurder via het multi-informatiescherm. Wanneer het systeem gekoppeld wordt aan de Dynamic Radar Cruise Control (DRCC), kan de snelheid snel worden aangepast aan de snelheidsbeperkingen gedetecteerd door de RSA.





06

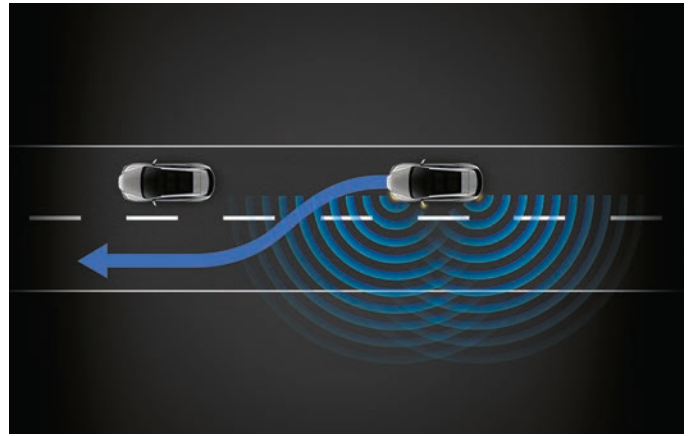

07

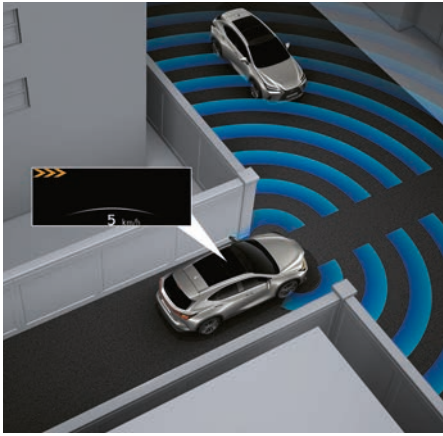

08



09



10

### 06. LANE TRACE ASSIST

Het verbeterde Lane Trace Assist helpt u de nieuwe NX in het midden van de rijstrook te houden met behulp van de functies 'lane centring' en 'natural lane trace'. Dankzij het verbeterde bochtenbeheer biedt het ook ondersteuning in bochten.

### 07. LANE CHANGE ASSIST

Op snelwegen stelt deze nieuwe functie de NX in staat na activering van de richtingaanwijzer een door de bestuurder geïnitieerde rijstrookwissel uit te voeren met behulp van Dynamic Radar Cruise Control. Het systeem controleert de wegomgeving en regelt het stuur, de acceleratie en de vertraging.

### 08. FRONT CROSS TRAFFIC ALERT

Het systeem maakt rijden op kruispunten veiliger door voertuigen te detecteren die links of rechts van uw wagen naderen en mogelijk in de dode hoeken rijden, en door de bestuurder te waarschuwen via het head-up display en het centrale multimediасherm.

### 09. AUTOMATIC HIGH BEAM

's Nachts detecteert Automatic High Beam tegenliggers en schakelt het de grootlichten automatisch uit om te voorkomen dat andere bestuurders per ongeluk verblind worden. Zo kunt u zich op de weg concentreren.

### 10. ADAPTIVE HIGH-BEAM SYSTEM

Op de F SPORT- en Privilege Line-modellen voorkomt dit adaptieve grootlichtsysteem dat de nieuwe NX andere weggebruikers verblindt. Door afzonderlijke led-chips in de koplamp in- en uit te schakelen, wordt precies bepaald welke zones al dan niet verlicht worden.



01



02



03

## 01. 8 AIRBAGS

Naast een immens sterke veiligheidskooi voor de inzittenden, verhogen acht geavanceerde airbags de bescherming van de inzittenden: tweefasige airbag en knieairbag voor de bestuurder; eenfasige airbag voor de voorpassagier; centrale airbag om contact tussen bestuurder en voorpassagier te beperken; zijdelingse airbags op de voorzetels en gordijnairbags over de volledige lengte van beide zijanten van het interieur.

## 02. ANTI-WHIPLASHZETELS (WIL)

Het ontwerp van de voorzetels beperkt de achterwaartse beweging van de nek bij een aanrijding achteraan, die whiplashletsels kan veroorzaken. Versterkte zetelframes zorgen ervoor dat het bovenlichaam in contact blijft met de rugleuning, terwijl de hoofdsteun door zijn plaatsing het hoofd doeltreffender ondersteunt.

## 03. DIGITAL PANORAMIC VIEW MONITOR

Om gemakkelijker in krappe plaatsen te manoeuvreren, biedt de Digital Panoramic View Monitor een 360°-beeld van de wagen en een vooraf geregistreerd beeld van de grond onder de wagen. Het systeem creëert ook een virtueel 3D-beeld van uw NX en toont de wagen in bovenaanzicht met richtlijnen op het scherm om manoeuvres op krappe plaatsen in de stad te vergemakkelijken. Het biedt de volgende functies:

- Side Clearance View laat u de speling controleren wanneer u een ander voertuig passeert op een smalle weg.
- Cornering View helpt te voorkomen dat men stoepranden oprijdt bij het nemen van een bocht.
- Front Cross Traffic Alert waarschuwt voor naderende voertuigen en obstakels aan de voor- en zijanten van de auto.
- Pre-Collision System & Parking Support Brake waarschuwt voor een mogelijke aanrijding en neemt zelfs preventieve maatregelen.
- De weergave van de zone onder de NX helpt u om op ruwere terreinen te rijden.





04



05



06



07



08

#### 04. BLIND SPOT MONITOR

Blind Spot Monitor detecteert voertuigen op de aanpalende rijstroken op de bestuurder niet ziet in de buitenspiegels, en dat tot 60 meter achter uw NX. Wanneer de bestuurder de richtingaanwijzer inschakelt om van rijstrook te veranderen terwijl er een voertuig in de dode hoek rijdt, verschijnt er een waarschuwing in de betreffende buitenspiegel.

#### 05. AUTOMATISCHE WAARSCHUWINGSKNIPPERLICHTEN ACHTERAAN

Als Blind Spot Monitor voertuigen detecteert die langs achteren op dezelfde rijstrook naderen en de kans op een kop-staartbotsing als hoog beschouwen, kan het systeem het naderende voertuig waarschuwen door gedurende ongeveer twee seconden met de alarmknipperlichten te knipperen bij hoge snelheid.

#### 06. REAR CROSS TRAFFIC ALERT

Rear Cross Traffic Alert helpt aanrijdingen bij het achteruitrijden tegen lage snelheid te voorkomen. Het systeem bewaakt de zone achter de NX en regelt de snelheid wanneer het een dreigende aanrijding detecteert. Wanneer nodig waarschuwt het systeem u met een zoemer, een waarschuwing op het 14"-scherm en in de buitenspiegels en remt het zelfs af.

#### 07. SAFE EXIT ASSIST

Safe Exit Assist gebruikt de Blind Spot Monitor om achteraan naderende auto's of fietsers te detecteren en houdt indien nodig de deur(en) gesloten, waardoor ongevallen bij het openen van de deur tot 95% worden beperkt.

#### 08. ADVANCED PARK MET REMOTE PARK

Deze baanbrekende nieuwe rijhulpfunctie geeft u extra gemoedsrust. Met een druk op de knop scant Advanced Park met Remote Park de omgeving om u heen en herkent zelfs parkeerplaatsen die u vaak gebruikt. Remote Park, een primeur voor Lexus, laat u uw NX parkeren via uw smartphone, terwijl u van buitenaf toekijkt. Er werd een hoge controleerbaarheid gerealiseerd wat een eenvoudige bediening en veilig parkeren mogelijk maakt. Wanneer u een parkeerplaats verlaat, wordt het systeem snel geactiveerd om vervelende wachttijden te elimineren.

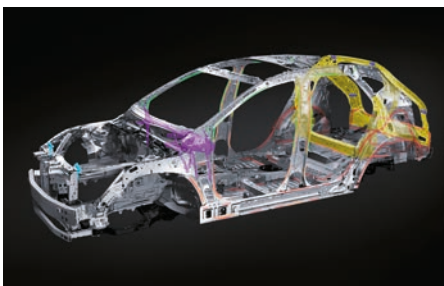

01



02



03



04

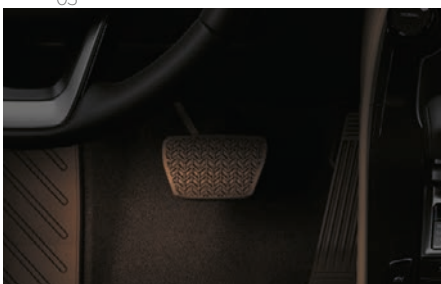

05



06

### 01. EXTREEM STERK NIEUW PLATFORM

De NX staat op ons alom geprezen Global Architecture K-platform en biedt tal van dynamische verbeteringen, waaronder een verbeterde grip en alertheid. Een breder profiel en een lager zwaartepunt resulteren in een schitterende wegligging en stabiliteit. Om het raffinement en onderstuur te beperken, deden de Lexus-ingenieurs een beroep op laserschroeflassen, lijmverbindingen, dakverstevingen, dubbele motorkapsloten en verstevingen met ultrasterk staal. Om gewicht te besparen werd aluminium gebruikt voor de vleugels en motorkap. Tot slot reden de 'Takumi'-piloten van Lexus ronde na ronde op ons gloednieuwe testcircuit van Shimoyama om het stuur en de remmen van de NX te verfijnen.

### 02. DRIVE MODE SELECT

Drive Mode Select, dat vlak bij het stuurwiel staat, laat bestuurders kiezen tussen de rijmodi Eco, Normal en Sport om de nadruk te leggen op efficiëntie, dynamiek of verfijning. Naast Eco en Normal beschikt de nieuwe NX F SPORT over de extra modi Custom, Sport S en Sport S+.

### 03. GEAVANCEERDE AERODYNAMICA

De nieuwe NX kan uitpakken met een uitstekende stroomlijn, dankzij de nagenoeg vlakke bodem en uitgebreide windtunneltests. Om de luchtstroom nog verder te verfijnen, herwerkten de Lexus-ontwerpers en -ingenieurs de vorm van de onderste voorspoiler, de luchtstroom in de wielkasten, de vorm van de flanken en de onderste achterbumper. Dat vertaalt zich in een nog hogere stabiliteit, met minder lawaai en weerstand. Chief Designer Suga-san noemt dit 'Functionele Schoonheid'.

### 04. E-FOUR

Op de versies met vierwielaandrijving garandeert het E-FOUR consistente prestaties en een zelfverzekerde grip op ruwer terrein. De innovatieve E-FOUR-aandrijflijn omvat een extra elektromotor van 54 DIN-pk die op de achteras wordt geplaatst en onmiddellijk koppel kan leveren wanneer dat nodig is.

### 05. ONTWERP VAN HET REMPEDAAL

De contactzone voor de voet van de bestuurder werd uitgebreid door de vorm van het rempedaal te wijzigen. Ook de trillingen werden verminderd, wat het gevoel van stabiliteit verbeterde bij het indrukken van het pedaal.

### 06. HILL-START ASSIST CONTROL

Hill-start Assist Control handhaaft de remdruk om te voorkomen dat de NX achteruitrolt wanneer men vertrekt op een helling. Hill-start Assist Control beperkt ook wielspin op gladde hellingen.





01



02



03



04



05

### 01. BASISWALLBOX MET LAADKABEL, 22 KW

De basis Wallbox van 22 kW is een van de kleinste in zijn soort en omvat een geïntegreerde laadkabel en Type 2-stekker voor thuis en semiopenbare plaatsen. Dankzij zijn uiterst compacte afmetingen werpt hij zich op als de perfecte binnen- en buitenoplossing om uw plug-in hybride wagen efficiënt op te laden.

### 02. GECONNECTEERDE WALLBOX MET LAADSTOPCONTACT, 22 KW

De geconnecteerde Wallbox van 22 kW, die is uitgerust met een Type 2-lader, is een intelligente laadoplossing voor thuis en semiopenbare plaatsen. De geïntegreerde RFID-module met LAN, wifi en optionele LTE-verbinding garandeert een snelle en veilige toegang. De geconnecteerde Wallbox kan ook als master-eenheid worden gebruikt en is geschikt voor toepassingen met meerdere laadpunten.

### 03. LAADKABEL

Deze kabel (verkrijgbaar in 5 m, 7,5 m of 10 m) kunt u onderweg gebruiken om uw NX aan te sluiten op een openbaar laadstation.

### 04. OPBERGTAS VOOR LAADKABEL

De praktische opbergtas houdt uw laadkabel in goede staat en voorkomt dat hij in de knoop raakt of plaats inneemt in uw bagageruimte.

### 05. HANDSCHOEN- EN HANDDOEKSET VAN LEXUS

De handschoen- en handdoekset van Lexus maakt het mogelijk om de laadkabel onder verschillende omstandigheden (wanneer de kabel vuil of nat is) of tijdens het tanken schoon te maken. Terwijl de handdoek dient om de laadkabel schoon en droog te vegen, beschermen de handschoenen uw handen en laten u het brandstofpistool veilig en hygiënisch hanteren. De set wordt verpakt in een praktische tas.



01



02



03



03



03

### 01. NX CHROME PACK

Voegt opvallende chroomdetails toe aan voorbumper. De gecontourde verchromde zijdrempels sluiten naadloos aan op de flanken van uw wagen en creëren zo een krachtig, laag profiel. De chroomafwerking achteraan voegt een subtiele toets van pure verfijning toe.

### 02. NX SUV PACK

Altijd stijlvol, hoe klein de details ook zijn. Neem bijvoorbeeld de voor- en achterschorten, een ideale combinatie van bescherming en stijl. Ze behouden de hoogwaardige look door de krasgevoelige zones voor- en achteraan te beschermen.

### 03. NX PROTECTION PACK

Houd uw Lexus NX in de best mogelijke staat met accessoires die hem beschermen tegen dagelijkse schokken, krassen en vuil in het interieur:

- De beschermfolie voor de achterbumper is een stevige, transparante zelfklevende folie die de lak van de achterbumper beschermt tegen kleine krassen die zich kunnen voordoen bij het in- en uitladen van de koffer.
- De kofferbeschermer met een speciaal antislippoppervlak past precies in de koffer van uw NX en beschermt hem tegen vuil en morsen.
- De originele vloermatten in fluweel of naaldvilt zijn stevig, praktisch en eenvoudig te reinigen. De bestuurdersmat heeft een speciale bevestiging om te voorkomen dat ze wegschuift.





04



05



06



07



08



09

#### 04. VERWIJDERBARE TREKHAAK

De verticaal afneembare trekhaak heeft een robuust corrosiewerend oppervlak en is zo ontworpen dat u de sleepkogel gemakkelijk kunt bevestigen en verwijderen wanneer u maar wilt.

#### 05. DAKDRAGER / SKIHOUDER

Gebruiksvriendelijke skiholder voor vier paar ski's of twee snowboards. Uw uitrusting wordt stevig bevestigd tussen twee rubberen profielen.

#### 06. DWARSSTANGEN

De doelgerichte aluminium dwarsstangen zorgen voor extra draagvermogen en worden geleverd met het snelle bevestigingssysteem van Lexus, waardoor u ze zelfs kunt combineren met bijkomende transportaccessoires.

#### 07. BESCHERMFOLIES

De Lexus Paint Protection-folies beschermen de meest kwetsbare zones van de wagen tegen schade door het dagelijkse verkeer. Het zijn uiterst transparante, beschermende folies die nagenoeg onzichtbaar zijn wanneer ze worden aangebracht op de lak van een voertuig.

#### 08. 18" LICHTMETALEN VELGEN

Een opvallend model met 10 spaken, een gepolijste afwerking en veel persoonlijkheid. Zoals alle lichtmetalen velgen van Lexus werden ze met grote technische precisie ontwikkeld voor sterkte en een optimale rijbalans.

#### 09. 20" LICHTMETALEN VELGEN

De zwarte gepolijste afwerking en het high performance-design met 15 spaken creëren een onmiskenbare look van stedelijke verfijning.



## EEN WERELD VAN KLEUR

EEN UNIEK PROCES BIJ LEXUS LEVERT KLEUREN OP DIE ZO HELDER ZIJN DAT ZE LIJKEN TE REAGEREN OP VERANDERENDE LICHTOMSTANDIGHEDEN.

Lexus-ontwerpers herkennen de emotionele aantrekkingskracht van kleuren op een auto. Dat verklaart waarom ze nooit standaardkleuren gebruiken, maar steeds hun eigen tinten ontwikkelen, in een proces dat twee jaar kan duren. De aandacht voor details waarmee elke Lexus wordt ontworpen, komt ook terug in de creatie van het lakwerk waarmee dat ontwerp het best tot zijn recht komt.

Het palet van Lexus telt een dertigtal unieke kleuren. Deze tinten worden pas gerealiseerd nadat de kleurdesigners honderden andere kleuren hebben geëlimineerd. Dat proces vergt een geoefend oog en een doorgedreven kennis van chromogenica, de wetenschap van pigmenten en kleurverbindingen.

Door testpanelen te buigen om de contouren van de auto na te bootsen, evalueren ontwerpers de kleuren onder schijnwerpers, in het zonlicht en in de schaduw, en dat in verschillende maanden van het jaar. Met hun deskundige blik hebben ze de buitengewone gave om voor elk model de juiste tinten te selecteren. In het geval van de nieuwe NX behoort Sonic Titanium bijvoorbeeld tot de kleuren die de gedurfde vormgeving van deze middelgrote luxe-SUV perfect accentueren.

En dan is er nog het proces om die kleur te ontwikkelen en aan te brengen, van de laboranten die de verf mengen tot de medewerkers van de lakafdeling die een perfecte, uniforme laag verzekeren. Daarna volgen nog inspecties waarbij onvolkomenheden tot 0,5 millimeter worden gedetecteerd met behulp van RGB-verlichting. Met de hand.

Lexus heeft een vijflaagsprocedé ontwikkeld dat resulteert in een diepgang en helderheid die met traditionele lak niet mogelijk zijn. Tussen de lagen wordt het lakwerk zachtjes nat geschuurd met de hand onder toezicht van 'Takumi'-meestervaklui. Dit is een minutieus proces om ervoor te zorgen dat elk vers oppervlak onberispelijk wordt.

Zelfs voor het ongeoefende oog is de egaliteit en glans van deze verf duidelijk. Kijk hoe deze kleuren lijken te veranderen op het ritme van de lichtomstandigheden.



F WHITE | 083<sup>1</sup>



SONIC WHITE | 085<sup>2</sup>



SONIC TITANIUM | 1J7



SONIC GREY | 1L1

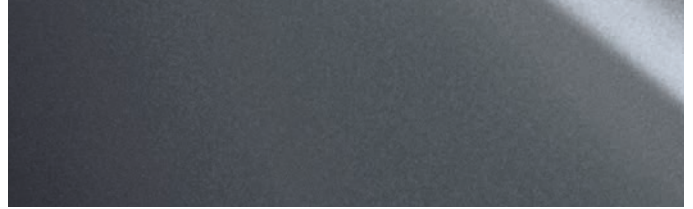

BLACK | 2I2<sup>3</sup>



GRAPHITE BLACK | 223



RED | 3T2<sup>3</sup>



TERRANE KHAKI | 6X4

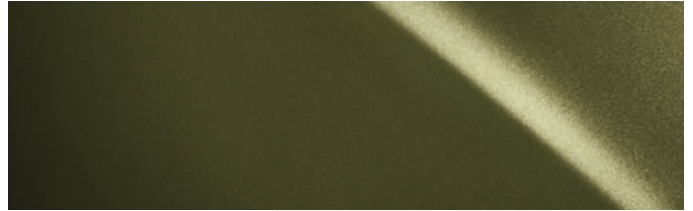

BLAZING CARNELIAN | 4Y1



CELESTIAL BLUE | 8Y6



SAPPHIRE BLUE | 8X1<sup>1</sup>



<sup>1</sup> Enkel voor F SPORT.

<sup>2</sup> Niet beschikbaar op de F SPORT.

<sup>3</sup> Niet-metaalkleur.

Opmerking: door verschillen in het drukprocedé kunnen de weergegeven exterieurkleuren licht verschillen van de werkelijke kleuren.



KLEUREN | INTERIEUR

STOF/PROLUXE-LEDER<sup>1</sup>

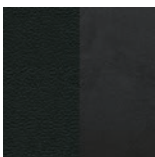

Black

PROLUXE-LEDER<sup>2</sup>

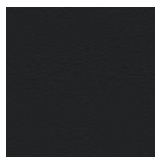

Black

LEDER<sup>3</sup>

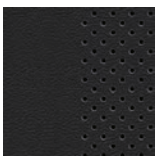

Black

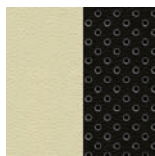

Black & Rich  
Cream

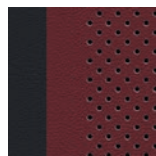

Burgundy Red

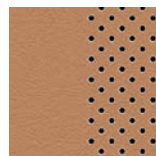

Hazel

FSPORT-LEDER<sup>4</sup>

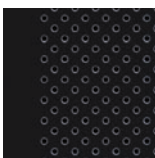

Black

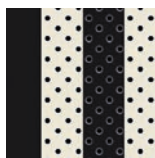

White



Flare Red





## KLEUREN | INTERIEUR

### INLEGWERK<sup>5</sup>



Micro Dot

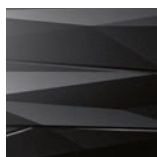

3D Black Prism



Sumi Black Walnut

### F SPORT INLEGWERK<sup>6</sup>

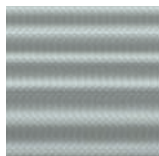

F Aluminium

<sup>1</sup> Zetelbekleding in stof/ProLuxe-leder is standaard op de NX 350h FWD met standaarduitrusting.

<sup>2</sup> Zetelbekleding in ProLuxe-leder is standaard op de Business Line.

<sup>3</sup> Soepel leder is standaard op de versies Executive Line en Privilege Line.

<sup>4</sup> Soepel F SPORT-leder heeft een uniek design en is exclusief voor de F SPORT Line.

<sup>5</sup> Micro Dot-inleg is standaard op de NX 350h FWD met standaarduitrusting. 3D Black Prism-inleg is standaard op de versies Business Line en Executive Line. Sumi Black Walnut-inleg is standaard op de Privilege Line.

<sup>6</sup> F Aluminium-inleg is standaard op de F SPORT Line.

De erkende Lexus-dealer in uw buurt geeft u graag meer informatie.

## UITRUSTING | UITRUSTINGSNIVEAUS

EXTERIEUR	NX 350h FWD / NX 350h AWD	NX 350h AWD / NX 450h+ AWD	NX 350h AWD / NX 450h+ AWD	NX 350h AWD / NX 450h+ AWD	
	NX 350h FWD	BUSINESS LINE	EXECUTIVE LINE	F SPORT LINE	PRIVILEGE LINE
Metaalkleur	○	○	○	○	○
Merktypisch radiatorrooster met L-motief en chroomafwerking	■	■	■	-	■
Merktypisch radiatorrooster met F-motief en zwarte afwerking	-	-	-	■	-
Voorbumper, F SPORT-design	-	-	-	■	-
Achterbumper, F SPORT-design	-	-	-	■	-
F SPORT-logo, zijflanken vooraan	-	-	-	■	-
Koplampen, bi-led	■	■	■	-	-
Koplampen, quad-led	-	-	-	■	■
Koplampsproeiers	-	-	■	■	■
Koplampen met automatische niveauregeling, statisch	■	■	■	-	-
Koplampen met automatische niveauregeling, dynamisch	-	-	-	■	■
Dagrijlichten (DRL), led	■	■	■	■	■
Mistlampen vooraan, led	-	■	■	■	■
Mistlampen achteraan, led	■	■	■	■	■
Bochtverlichting, led	-	-	-	■	■
Richtingaanwijzers vooraan, led	-	-	-	■	■
Grondverlichting	-	■	■	■	■
Akoestisch glas, voorruit en voorste zijruiten	■	■	■	■	■
Schemersensor	■	■	■	■	■
Ruitenwissers met regensensor	■	■	■	■	■
Verdonkerde achterrauiten	-	-	■	■	■
Geïntegreerde dakrails	■	■	■	-	■
Geïntegreerde zwarte dakrails	-	-	-	■	-
Zwarte buitenspiegelkappen	-	-	-	■	-
Zwarte roestvrijstalen sierlijst op de zijruiten	-	-	-	■	-
Buitenspiegels, elektrisch verstelbaar, automatisch inklapbaar, verwarmbaar, elektrochromatisch (zelfdimmend)	■	■	■	■	■
AC-lader 6,6 kW met Type 2-/Mennekes-stekker	-	-	- / ■	- / ■	- / ■
Laadkabel voor huishoudstopcontact (Mode 2 kabel - Type SE - 10A - 7,5 m)	-	-	- / ■	- / ■	- / ■
Laadkabel voor wallbox / publiek laadstation (Mode 3 kabel - Type 2/Mennekes - 32A - 5 m)	-	-	- / ○	- / ○	- / ○
Laadkabel voor wallbox / publiek laadstation (Mode 3 kabel - Type 2/Mennekes - 32A - 7,5 m)	-	-	- / ○	- / ○	- / ○
Laadkabel voor wallbox / publiek laadstation (Mode 3 kabel - Type 2/Mennekes - 32A - 10 m)	-	-	- / ○	- / ○	- / ○
Intelligente parkeersensoren voor- en achteraan	■	■	■	■	■
Sleepvermogen, 1500 kg geremd / 750 kg ongeremd	■	■	■	■	■
<b>VELGEN</b>					
18" lichtmetalen velgen, 15 spaken, gepolijste afwerking, bandenmaat 235/60 R18	■	■	■	-	-
20" lichtmetalen velgen, F SPORT-design, 'Extended Mobility'-banden (run-flat) bandenmaat 235/50 RF20	-	-	-	■	-
20" lichtmetalen velgen, 20 spaken, gepolijste afwerking, 'Extended Mobility'-banden (run-flat), bandenmaat 235/50 RF20	-	-	-	-	■



UITRUSTING | UITRUSTINGSNIVEAUS

ACTIEVE VEILIGHEID EN RIJDYNAMIEK	NX 350h FWD /	NX 350h AWD /	NX 350h AWD /	NX 350h AWD /
	NX 350h FWD	BUSINESS LINE	EXECUTIVE LINE	F SPORT LINE
Acoustic Vehicle Alerting System (AVAS)	■	■	■	■
Actieve remlichten	■	■	■	■
Automatic High Beam (AHB)	■	■	■	-
Adaptive High-beam System (AHS)	-	-	-	■
Pre-Collision System (PCS)	■	■	■	■
Voetgangerdetectie vooraan	■	■	■	■
Fietserdetectie vooraan	■	■	■	■
Motorfietsdetectie vooraan, alleen overdag	■	■	■	■
Dynamic Radar Cruise Control (DRCC), alle snelheden	■	■	■	■
Lane Tracing Assist (LTA)	■	■	■	■
Road Sign Assist (RSA)	■	■	■	■
Snelheidsbegrenzer gekoppeld aan Road Sign Assist	■	■	■	■
Emergency Steering Assist (ESA)	■	■	■	■
Intersection Turn Assist (ITA)	■	■	■	■
Lane Change Assist (LCA)	-	-	-	■
Front Cross Traffic Alert (FCTA)	-	-	-	■
Blind Spot Monitor (BSM) met Rear Cross Traffic Alert and Braking (RCTAB)	-	-	■	■
Safe Exit Assist (SEA)	-	-	■	■
Automatische waarschuwingsknipperlichten achteraan (ARFHL)	-	-	■	■
Adaptive Variable Suspension (AVS)	-	-	-	■
Performance-schokdempers voor- en achteraan	-	-	-	■
Drive Mode Select, Eco / Normal / Sport	■	■	■	-
Drive Mode Select, Eco / Normal / Custom / Sport S / Sport S+	-	-	-	■
Zuiver elektrische EV-modus (Electric Vehicle)	■	■	■	■
Auto EV/Hybrid-modus	-	-	- / ■	- / ■
Antiblokkeerremstelsysteem (ABS)	■	■	■	■
Elektronische handrem (EPB)	■	■	■	■
Elektronische stuurbevestiging (EPS)	■	■	■	■
Electronically Controlled Braking-Regeneration (ECB-R)	■	■	■	■
Hill-start Assist Control (HAC)	■	■	■	■
Traction Control (TRC)	■	■	■	■
Trail-modus <sup>1</sup>	-	- / ■	■	■
Trailer Sway Control	■	■	■	■
Tyre Pressure Warning System (TPWS) met automatische lokalisering	■	■	■	■
Vehicle Stability Control (VSC)	■	■	■	■
Advanced Park met Remote Park	-	-	-	■

- Standaard beschikbaar.
- Beschikbaar als optie.
- Beschikbaar als onderdeel van een pack.
- Niet beschikbaar.

Wanneer meerdere beschikbaarheden worden getoond, heeft de eerste specificatie betrekking op de NX 350 FWD en de tweede op NX 350h AWD in het geval van de Business Line. Wat betreft Executive Line, F SPORT Line en Privilege Line heeft de eerste specificatie betrekking op de NX 350h AWD en de tweede op de NX 450h+ AWD.

<sup>1</sup> De Trail-modus is alleen beschikbaar voor NX 350h AWD en NX450h+ AWD.

UITRUSTING | UITRUSTINGSNIVEAUS

PASSIEVE VEILIGHEID	NX 350h FWD /	NX 350h AWD /	NX 350h AWD /	NX 350h AWD /	
	NX 350h AWD	NX 450h+ AWD	NX 450h+ AWD	NX 450h+ AWD	
	NX 350h FWD	BUSINESS LINE	EXECUTIVE LINE	F SPORT LINE	PRIVILEGE LINE
Tweefasige bestuurdersairbag en eenfasige passagiersairbag vooraan	■	■	■	■	■
Centrale airbag vooraan	■	■	■	■	■
Knieairbag, bestuurder	■	■	■	■	■
Gordijnairbags	■	■	■	■	■
Zijairbags, bestuurder en voorpassagier	■	■	■	■	■
Aan-/uitschakelaar voorste passagiersairbag	■	■	■	■	■
Gordelwaarschuwing voor- en achteraan met visueel signaal en geluidssignaal	■	■	■	■	■
Gordelspanners, voorin en buitenste zitplaatsen achterin	■	■	■	■	■
i-Size-bevestigingspunten, buitenste plaatsen achterin	■	■	■	■	■
ISOFIX-bevestigingspunten, buitenste plaatsen achteraan	■	■	■	■	■

BEVEILIGING					
Antidiefstalsysteem - startonderbreker, intrusiesensor, sirene, glasbreuksensor, hellingshoeksensor	■	■	■	■	■
Automatische deurvergrendeling	■	■	■	■	■
Dubbele deurvergrendeling	■	■	■	■	■
Draadloos deurslot	■	■	■	■	■



## UITRUSTING | UITRUSTINGSNIVEAUS

AUDIO, COMMUNICATIE EN INFORMATIE	NX 350h FWD /	NX 350h AWD /	NX 350h AWD /	NX 350h AWD /	
	NX 350h FWD	BUSINESS LINE	EXECUTIVE LINE	F SPORT LINE	PRIVILEGE LINE
7"-multi-informatiescherm in kleur	■	■	■	■	■
Digitale snelheidsmeter	■	■	■	■	■
Head-Up Display (HUD)	-	-	-	■	■
Lexus Link Connect - 9,8"-aanraakscherm	■	-	-	-	-
Lexus Link Pro - 14"-aanraakscherm	-	■	■	■	■
Lexus Link met cloudondersteunde navigatie <sup>1</sup>	■	-	-	-	-
Lexus Link Pro met geïntegreerde hybridenavigatie <sup>1</sup>	-	■	■	■	■
Lexus Link standaard connectiviteit	■	■	■	■	■
Lexus Link premium connectiviteit (4 jaar) <sup>1</sup>	■	■	■	■	■
Bluetooth®-connectiviteit voor mobiele telefoon en audio	■	■	■	■	■
Smartphone-integratie (draadloos Apple CarPlay®, Android Auto®)	■	■	■	■	■
Draadloze smartphone-lader	-	■	■	■	■
Premium audiosysteem met 10 luidsprekers	■	■	■	- / ■	- / ■
Mark Levinson® Premium Surround audiosysteem met 17 luidsprekers en PurePlay	-	-	-	■ / -	■ / -
DAB-radio (Digital Audio Broadcasting)	■	■	■	■	■
Antenne, haaienvindesign	■	■	■	■	■
2 USB-poorten, middenconsole vooraan <sup>2</sup>	■	■	■	■	■
2 USB-poorten, middenconsole achteraan <sup>3</sup>	■	■	■	■	■
Emergency Response System (eCall)	■	■	■	■	■
Parking Assist Monitor met geleidingslijnen op het scherm	■	■	■	■	■
Panoramic View Monitor (PVM) met voetgangersdetectie achteraan	-	-	■	■	■
Bedieningstoetsen op het stuur voor audio / scherm / telefoon / spraakherkenning / DRCC / LTA	■	■	■	-	-
Op het stuurwiel gemonteerde, personaliseerbare aanraaktoetsen	-	-	-	■	■

- Standaard beschikbaar.
- Beschikbaar als optie.
- Beschikbaar als onderdeel van een pack.
- Niet beschikbaar.

Wanneer meerdere beschikbaarheden worden getoond, heeft de eerste specificatie betrekking op de NX 350 FWD en de tweede op NX 350h AWD in het geval van de Business Line. Wat betreft Executive Line, F SPORT Line en Privilege Line heeft de eerste specificatie betrekking op de NX 350h AWD en de tweede op de NX 450h+ AWD.

<sup>1</sup> Premium connectiviteit is gedurende de eerste 4 jaar inbegrepen bij Lexus Link Connect en Lexus Link Pro en kan daarna worden vernieuwd met een abonnement.

<sup>2</sup> Een USB-poort type A (voor multimedia communicatie) en een USB-poort type C (voor opladen) zijn voorzien in de middenconsole vooraan.

<sup>3</sup> 2 USB-poorten type C (voor opladen) zijn beschikbaar in de middenconsole achteraan.

## UITRUSTING | UITRUSTINGSNIVEAUS

ZITPLAATSEN	NX 350h FWD /	NX 350h AWD /	NX 350h AWD /	NX 350h AWD /
	NX 350h FWD	BUSINESS LINE	EXECUTIVE LINE	F SPORT LINE
Zetelbekleding in stof/ProLuxe-leder	■	—	—	—
Zetelbekleding in ProLuxe-leder	—	■	—	—
Zetelbekleding in leder	—	—	■	—
Zetelbekleding in F SPORT-leder	—	—	—	■
Exclusieve F SPORT-voorzetels	—	—	—	■
6-voudig manueel verstelbare voorzetels	■	■	—	—
8-voudig elektrisch verstelbare voorzetels	—	—	■	■
Geheugenfunctie voor bestuurderszetel (zetel, stuurwiel, buitenspiegels) - 3 gebruikersprofielen	—	—	■	■
Verwarmde voorzetels	—	■	■	■
Geventileerde voorzetels	—	—	■	■
Verwarmbare buitenplaatsen achterin	—	—	— / ■	■
2-voudig elektrisch verstelbare lendensteun, bestuurderszetel	—	—	—	■
4-voudig elektrisch verstelbare lendensteun, bestuurderszetel	—	—	■	—
2-voudig manueel verstelbare hoofdsteunen vooraan (verticaal)	■	■	■	—
4-voudig manueel verstelbare hoofdsteunen vooraan (horizontaal en verticaal)	—	—	—	■
F SPORT-logo in reliëf op de hoofdsteunen vooraan	—	—	—	■
2-voudig manueel verstelbare hoofdsteunen achteraan (verticaal)	■	■	■	■
Achterbank met manueel neerklapbare rugleuning in twee delen (60/40)	■	■	■	■



INTERIEURCOMFORT EN FUNCTIONALITEIT	NX 350h FWD /		NX 350h AWD /		NX 350h AWD /	
	NX 350h AWD		NX 450h+ AWD		NX 450h+ AWD	
	NX 350h FWD	BUSINESS LINE	EXECUTIVE LINE	F SPORT LINE	PRIVILEGE LINE	
3-spakig, met leder afgewerkt stuurwiel	■	■	■	–	■	■
3-spakig stuurwiel in geperforeerd leder	–	–	–	■	–	–
Schakelpeddel aan het stuurwiel	■	■	■	■	■	■
Verwarmd stuurwiel	–	–	■	■	■	■
Meervoudig manueel verstelbare stuurkolom	■	–	–	–	–	–
Veelvuldig elektrisch verstelbare stuurkolom	–	■	■	■	■	■
'Easy entry and exit'-functie, wegschuivend/terugkerend stuur	–	■	■	■	■	■
'Easy entry and exit'-functie, wegschuivende/terugkerende bestuurderszetel	–	–	■	■	■	■
Instapverlichting	■	■	■	■	■	■
Steerverlichting (1 kleur)	–	■	–	–	–	–
Meerkleurige sfeerverlichting (64 kleuren)	–	–	■	■	■	■
Binnenspiegel, elektrochromatisch (zelfdimmend)	■	■	■	■	■	■
Zonnebrilhouder, dakconsole vooraan	■	■	■	■	■	■
Elektrisch bediend glazen schuif- en kanteldak met handbediend zonnescerm	–	–	○	○	○	○
Elektrisch bediend panoramisch glazen schuif- en kanteldak met elektrisch bediend zonnescerm	–	–	○ / –	○ / –	○ / –	○ / –
Elektrisch bediende ruiten met tiptoetsbediening	■	■	■	■	■	■
Elektronische airconditioning met 2 zones	■	■	■	■	■	■
Automatische luchtrecirculatie	■	■	■	■	■	■
Luchtfilter met pollenverwijdering en ontgeurder	■	■	■	■	■	■
Vochtsensor voor klimaatregeling	–	–	– / ■	– / ■	– / ■	– / ■
S-Flow-technologie voor klimaatbeheersing	■	■	■	■	■	■
Lexus Climate Concierge	–	–	■	■	■	■
Ruitenwisserontdooiing	■	■	■	■	■	■
Deurinleg, Micro Dot	■	–	–	–	–	–
Deurinleg, 3D Black Prism	–	■	■	–	–	–
Deurinleg, F aluminium	–	–	–	■	–	–
Deurinleg, Sumi Black Walnut	–	–	–	–	–	■
Met leder beklede versnellingspookknop	■	■	■	–	–	■
Met geperforeerd leder beklede versnellingspookknop	–	–	–	■	–	–
Sportpedalen van gepolijst aluminium	–	–	–	■	–	–
Intelligent startsysteem (smart start)	■	–	–	–	–	–
Intelligent instap- en startsysteem (smart entry)	–	■	■	■	■	■
e-Latch-deurvergrendelingssysteem	■	■	■	■	■	■
Kaartsleutel	–	–	–	–	–	■
Roestvrijstalen instaplijsten met LEXUS-opschrift, voorste deuren	■	■	■	–	–	■
Roestvrijstalen F SPORT-drempellijsten, voorste deuren	–	–	–	■	–	–
Bagageafdekking, manueel uittrekbaar	■	■	■	■	■	■
Bandenherstelkit <sup>1</sup>	■	■	■	–	–	–
Achterklep, elektrische opening en sluiting met hoogtegeheugenfunctie	–	■	■	■	■	■
Achterklep, te openen met voetbeweging	–	–	■	■	■	■

- Standaard beschikbaar.
- Beschikbaar als optie.
- Beschikbaar als onderdeel van een pack.
- Niet beschikbaar.

Wanneer meerdere beschikbaarheden worden getoond, heeft de eerste specificatie betrekking op de NX 350 FWD en de tweede op NX 350h AWD in het geval van de Business Line. Wat betreft Executive Line, F SPORT Line en Privilege Line heeft de eerste specificatie betrekking op de NX 350h AWD en de tweede op de NX 450h+ AWD.

<sup>1</sup>Er wordt geen bandenherstelkit geleverd wanneer de NX is uitgerust met 20" lichtmetalen velgen met run-flat banden.

TECHNISCHE GEGEVENS

MOTOR	NX 350h AWD (FWD)	NX 450h+ AWD
Cilinderinhoud (cm <sup>3</sup> )	2487	2487
Cilinders / kleppen	4-in-lijn / 16	4-in-lijn / 16
Max. vermogen (pk bij t/min)	190 bij 6000	185 bij 6000
Max. vermogen (kW bij t/min)	140 bij 6000	136 bij 6000
Max. koppel (Nm bij t/min)	239 bij 4300 - 4500	227 bij 3200 - 3700
<b>ELEKTROMOTOR</b>		
Type	Synchrone AC-motor met permanente magneet	Synchrone AC-motor met permanente magneet
Max. vermogen (DIN pk) vooraan / achteraan	182 / 54 (182 / -)	182 / 54
Max. vermogen (kW) vooraan / achteraan	134 / 40 (134 / -)	134 / 40
Max. koppel (Nm) vooraan / achteraan	270 / 121 (270 / -)	270 / 121
<b>TRANSMISSIE</b>		
Type	Elektronische Continu Variabele Transmissie	Elektronische Continu Variabele Transmissie
Aandrijving	E-FOUR (voorwielaandrijving)	E-FOUR
<b>TOTAAL SYSTEEMVERMOGEN<sup>1</sup></b>		
Totaal vermogen (pk)	244	309
Totaal vermogen (kW)	179	227
<b>OPLADEN</b>		
Batterijtype	Lithium-ion	Lithium-ion
Batterijcapaciteit (kWh)	NVT	18,1
Maximaal laadvermogen AC (kW)	-	6,6
Laadtijd AC 0-100% ongeveer (u:min)	-	2:30 tot 9:00
<b>PRESTATIES</b>		
Topsnelheid (km/u)	200	200
Topsnelheid elektrisch (km/u)	125	135
Acceleratie 0-100 km/u (sec.)	7,7 (8,7)	6,3
<b>BRANDSTOFVERBRUIK<sup>2</sup> (l/100 km)</b>		
Gemengde cyclus	6,4 - 6,0 (5,7)	1,1 - 1,0
<b>CO<sub>2</sub>-UITSTOOT<sup>2</sup> (g/km)</b>		
Gecombineerde cyclus	145 - 136 (129)	25 - 22
<b>ELEKTRISCH RIJBEREIK<sup>2</sup> (km)</b>		
Gecombineerde cyclus	-	69-76
Stad	-	89-98
<b>EMISSIENORM</b>		
Euronorm	Euro 6d-ISC-FCM	Euro 6d-ISC-FCM
<b>GEWICHTEN (kg)</b>		
Maximaal toegelaten massa	2380 (2320)	2540
Leeggewicht (min. - max.)	1.790 - 1.870 / 1.730 - 1.810	1.990 - 2.050
<b>CAPACITIES<sup>3</sup></b>		
Inhoud bagageruimte - achterzetels rechtop, geladen tot aan het bagageafdekscherm (l)	549 / 554	549 / 554
Brandstoftank (l)	55	55
Max. sleepgewicht ongeremd (kg)	750	750
Max. sleepgewicht geremd (kg)	1500	1500

<sup>1</sup> Combinatie verbrandings- en elektromotor.

<sup>2</sup> Het elektrische rijbereik, het elektriciteitsverbruik, het brandstofverbruik en de CO<sub>2</sub>-cijfers worden gemeten in een gecontroleerde omgeving met een representatief productiemodel, conform de eisen van de nieuwe Europese Verordening EU 2017/1151 rond de WLTP-cyclus en de toepasselijke wijzigingen. Voor elke afzonderlijke voertuigconfiguratie kunnen het uiteindelijke elektrische rijbereik, elektriciteitsverbruik en brandstofverbruik en de uiteindelijke CO<sub>2</sub>-cijfers worden berekend op basis van de bestelde opties. Het elektrische rijbereik, het elektriciteitsverbruik, het brandstofverbruik en de CO<sub>2</sub>-cijfers van uw wagen kunnen van deze gemeten of berekende waarden afwijken, omdat het rijgedrag en andere factoren (zoals de staat van de weg, het verkeer, de staat van de wagen, de bandenspanning, de lading, het aantal passagiers, enz.) van invloed zijn op het elektrische rijbereik, het elektriciteitsverbruik, het brandstofverbruik en de CO<sub>2</sub>-cijfers van een wagen. Meer informatie over de nieuwe WLTP-testmethode vindt u op: [www.lexus.eu/wltp#nedc](http://www.lexus.eu/wltp#nedc)

<sup>3</sup> Het bagagevolume wordt berekend volgens de VDA-methode. Alle vermelde cijfers zijn inclusief de opbergruimte onder de vloer in de bagageruimte. Het eerste cijfer is van toepassing indien de NX is uitgerust met een bandenherstelkit, het tweede cijfer is van toepassing op modellen met 20" lichtmetalen velgen en run-flat banden. Het trekvermogen omvat standaard geen trekhaak of andere trektrusting.



TECHNISCHE GEGEVENS

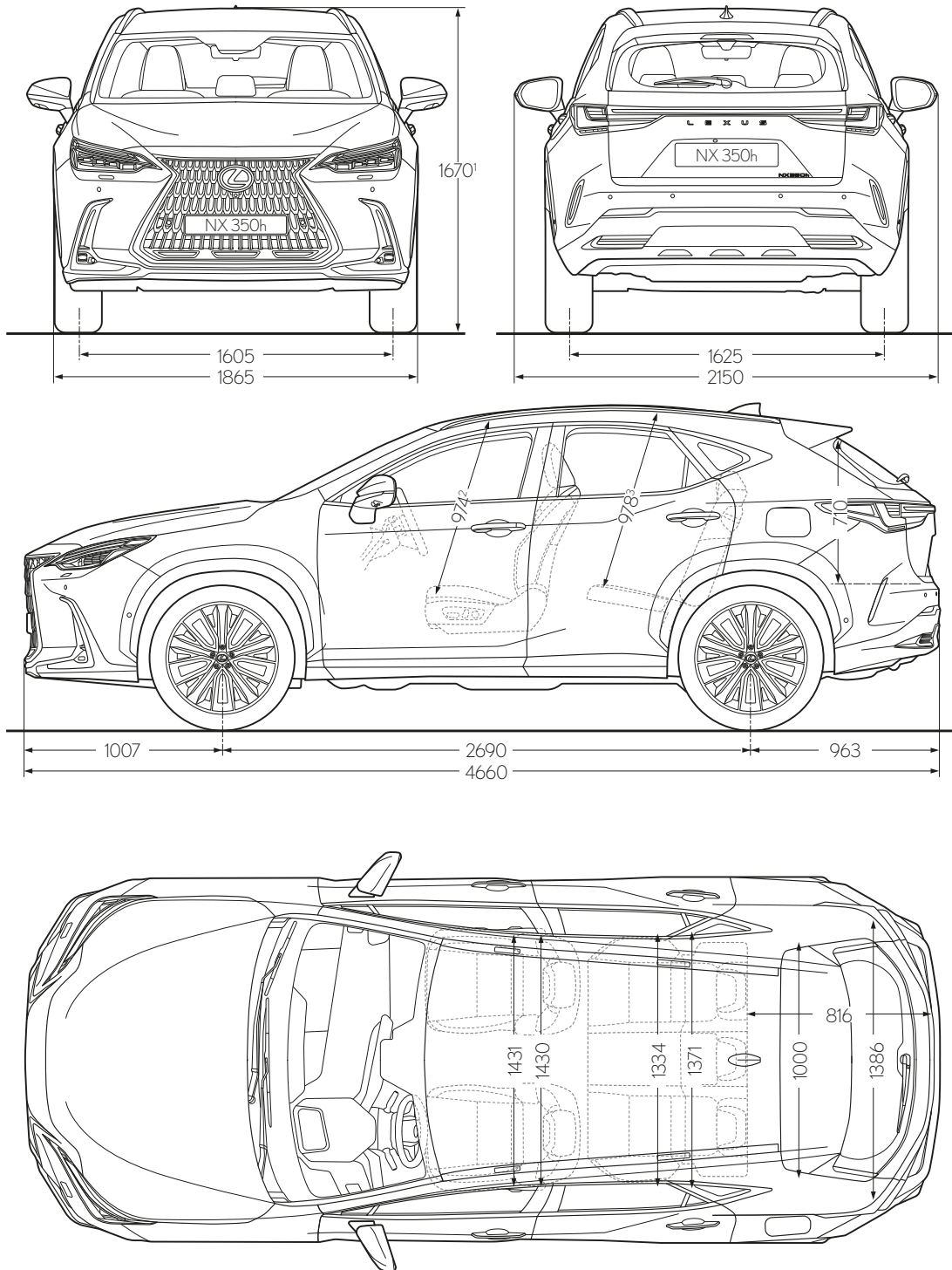

<sup>1</sup>Het vermelde cijfer is van toepassing op 20" lichtmetalen velgen. Indien de NX is uitgerust met 18" lichtmetalen velgen, is de hoogte 1660.

<sup>2</sup>Het vermelde cijfer is van toepassing op een standaarddak. Wanneer uitgerust met een glazen schuifdak is de stahoogte 942. Wanneer uitgerust met een glazen panoramadak is de stahoogte 943.

<sup>3</sup>Het vermelde cijfer is van toepassing op een standaarddak. Wanneer uitgerust met een glazen schuifdak is de stahoogte 968. Wanneer uitgerust met een glazen panoramadak is de stahoogte 949.

Opmerking: de afgebeelde/vermelde afmetingen zijn in millimeter.

# WEES ONZE GAST

## HOE WE ONZE KLANTEN BEHANDELEN, WORDT BEPAALD DOOR EEN EEUWENOUD JAPANESE FILOSOFIE VAN GASTVRIJHEID.

Omotenashi wordt vanuit het Japans vertaald als 'gastvrijheid en beleefde service' en is veel meer dan een uitstekende service. Het is een eeuwenoud concept dat gericht is op het anticiperen op de behoeften van anderen, nog voor die zich voordoet. Omotenashi beïnvloedt hoe we onze auto's bij Lexus ontwerpen en ontwikkelen en hoe we u als Lexus-eigenaar behandelen. Dat beperkt zich niet alleen tot de verkoop maar geldt gedurende de hele levensduur van uw auto. We willen dat u zich gewaardeerd voelt in elke interactie met ons, zodat u zich meer voelt dan een klant.

Of u nu een privé- of fleet-bestuurder bent, u ervaart Omotenashi telkens wanneer u onze showrooms bezoekt. Bij de warme ontvangst door ons vriendelijke personeel, dat u verwelkomt alsof u een gast bent in hun huis. In de uitnodigende sfeer en indrukwekkende faciliteiten van de lounge, waar u kunt genieten van drankjes, het nieuws kunt lezen, supersnel internet kunt gebruiken of kunt werken. En in de wetenschap dat onze Lexus-mecaniciërs precies en efficiënt hun werk doen zodat u met een minimale onderbreking van uw dag weer de weg op kunt.

**GEMOEDSRUST MET LEXUS RELAX\*.** Lexus Relax biedt u volledige gemoedsrust, zelfs nadat de fabrieksgarantie is verlopen. Na elke onderhoudsbeurt door Lexus rijdt u zorgeloos weg met 12 maanden extra garantie.

**MOBILITEITOPLOSSING LEXUSEASY\*.** Van financiering tot verzekering, onderhoud en zelfs banden: de flexibele mobiliteitsoplossing Lexus Easy is de eenvoudige manier om met een Lexus te rijden en er zorg voor te dragen.

**LEXUS INSURANCE\*.** Lexus Insurance werd speciaal ontwikkeld voor onze nieuwe NX-bestuurders en biedt specifieke verzekeringsproducten met een hoogwaardige dekking en kostenefficiëntie. Zo belooft onze baanbrekende Lexus Full Hybrid Insurance\* NX 350h-bestuurders die hun hybridewagen optimaal benutten door veilig te rijden in de EV-modus, met aantrekkelijke besparingen op hun premies voor de verlenging van hun verzekering.

Het zijn niet alleen de auto's die Lexus uniek maken. Het is de filosofie die doordringt in alles wat we doen en die zich uitstrekt tot een eigenaarservaring die u een bijzonder gevoel geeft. Zoals het hoort.

\* Lexus Relax, Lexus Easy en Lexus Insurance zijn niet op alle markten beschikbaar. Vraag informatie bij uw lokale erkende Lexus-dealer.









## ONTDEK MEER ONLINE

Kom meer te weten over de nieuwe NX 350h en NX 450h+ en reserveer uw auto zelfs online. Neem de tijd om te ontdekken welk uitrustingsniveau het best bij uw levensstijl past, lees meer over onze toonaangevende service- en financieringsaanbiedingen en schrijf u in voor onze regelmatige nieuwsbrief. Wilt u zelf ervaren hoe de nieuwe NX rijdt, reserveer dan online een proefrit bij uw lokale Lexus-dealer.

<http://nl.lexus.be/nx>



© 2021 Lexus Belgium - TBel n.v. behoudt zich het recht voor technische gegevens en uitrusting zonder voorafgaande kennisgeving te wijzigen. Details van specificaties en uitrusting kunnen ook gewijzigd worden om te voldoen aan plaatselijke voorwaarden en vereisten. Uw plaatselijke erkende Lexus-dealer geeft u graag meer details over dergelijke veranderingen, die voor uw regio vereist zouden kunnen zijn.

Opmerking: de voertuigen afgebeeld en de technische gegevens beschreven in deze brochure kunnen verschillen van de modellen en uitrusting die in uw regio beschikbaar zijn. De in deze brochure weergegeven koetswerkkleuren kunnen licht verschillen van de werkelijke kleuren.

Voor meer informatie kunt u terecht op onze website: [nl.lexus.be](http://nl.lexus.be)

Zorg dragen voor het milieu is een prioriteit voor Lexus. Wij nemen heel wat maatregelen om ervoor te zorgen dat de milieueffecten van onze voertuigen tijdens hun levenscyclus (van het ontwerpen, de productie, de distributie, de verkoop en het onderhoud tot de afdanking) tot een minimum worden beperkt. Uw dealer zal u graag meer informatie verstrekken over de eisen met betrekking tot afgedankte voertuigen.

Lexus Belgium - TBel n.v. - Leuvensesteenweg 369 - B-1932 Zaventem

M9721-NX001-NL/red. 11.2021